

Hybrydowy wentylator dachowy MAG-200



UNIWERSAL sp. z o.o.
40-029 Katowice, ul. Reymonta 24
tel./fax (032) 757-28-51, 201-87-04
tel./fax (032) 203-87-20, 203-87-40
office@uniwersal.com.pl
www.uniwersal.com.pl
www.wentylacjahybrydowa.com.pl
www.fenko.pl



Nowość!
wrzesień 2009

Konstrukcja wentylatora

Wentylatory hybrydowe MAG-200 wykonywane są z materiałów, których dobór spełnia wymagane warunki eksploatacji oraz zabezpiecza wentylator na oddziaływania atmosferyczne. .

Główne elementy obudowy wykonane są z laminatu poliestrowo-szklanego trwale barwionego w procesie technologicznym.

Wylot wentylatora zabezpieczony jest siatką z prętów stalowych malowanych proszkowo na kolor czarny.

Wirnik

Wirnik wyrównoważony dynamicznie. Jakość wyrównoważenia (Q 2.5 – VDI-2060). Wirnik osadzony jest bezpośrednio na czopie silnika i zabezpieczony zespołem krążka dociskowego z podkładką .

Silnik

Wentylatory hybrydowe MAG-200 napędzane są dwoma rodzajami silników jednofazowych elektronicznie komutowanych o niskim współczynniku zainstalowanej mocy.

Silniki mocowane są do ramy nośnej śrubami .

Parametry przepływowe wentylatora określają jego charakterystyki przepływowe.

Zasadniczo wentylatory dachowe MAG-200 są przeznaczone do bezpośredniego wyciągu powietrza z pomieszczeń sanitarnych, typy WC kuchnia , łazienka.

Zabrania się stosowania powyższych wentylatorów z pomieszczeniach z piecykiem gazowym typu Junkers oraz innymi z otwartą komorą spalania. W pomieszczeniach takich istnieje niebezpieczeństwo cofnięcia się spalin z kanału wentylacyjnego do wewnątrz , przy pracy wentylatora na pierwszym lub drugim biegu jego pracy mechanicznej.

Możliwość podłączania wentylatora do sieci kanałów wentylacyjnych powinna być każdorazowo analizowana w celu określenia punktu współpracy wentylatora z siecią, co limituje osiągnięcie wymaganych krotności wymian powietrza.

Eksploatacja

W normalnych warunkach eksploatacji wentylatorów MAG-200 nie wymaga się bieżącej obsługi. Dwa razy do roku należy skontrolować czystość wirnika, ewentualne osady usunąć.

Silnik napędowy wentylatora przeznaczony jest do zasilania z przemysłowej lub mieszkalnej sieci zasilającej o napięciu $U=230$ [V]. Silnik nie wymaga dodatkowych zabezpieczeń, wyposażony jest w wewnętrzne zabezpieczenie prądowe.

Hybrydowy wentylator dachowy MAG-200

Wentylator MAG został skonstruowany dla potrzeb wentylacji w budynkach mieszkalnych. Jest on szczególnie polecany dla tak szeroko rozwiniętego w ostatnim czasie budownictwa w systemie TBS.

Hybrydowy wentylator MAG świetnie spełnia rolę wentylacji mechanicznej połączonej z wentylacją grawitacyjną. Hybryda ta występuje w dwóch wariantach:

wariant I: wentylator MAG-200/W1 o wydajności 500m³/h i 360m³/h

wariant II: wentylator MAG-200/W2 o wydajności 360m³/h i 250m³/h

Zastosowane tutaj zostały dwubiegowe silniki elektronicznie komutowane charakteryzujące się bardzo niskim poborem mocy odpowiednio

wariant I: 27/16 Wat

wariant II: 16/7,5 Wat

Średnica wlotu nasady hybrydowej wynosi $\varnothing 200\text{mm}$, pozwala to ją montować na zwieńczeniu komina wentylacyjnego wykonanego z różnych kanałów wentylacyjnych: blachy ocynkowanej, przewodów spiro, bloczków wentylacyjnych czy też kanałów z PCV. Na szczególną uwagę zasługuje fakt niskiego poziomu ciśnienia akustycznego, który nie powoduje uciążliwości na zewnątrz pomieszczenia wentylowanego.

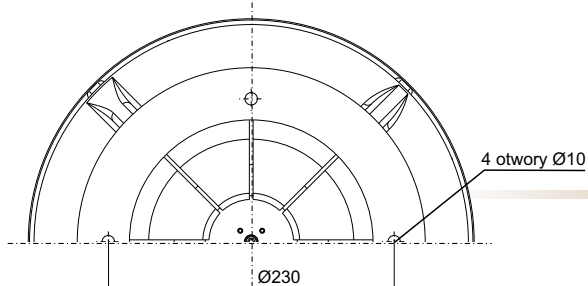
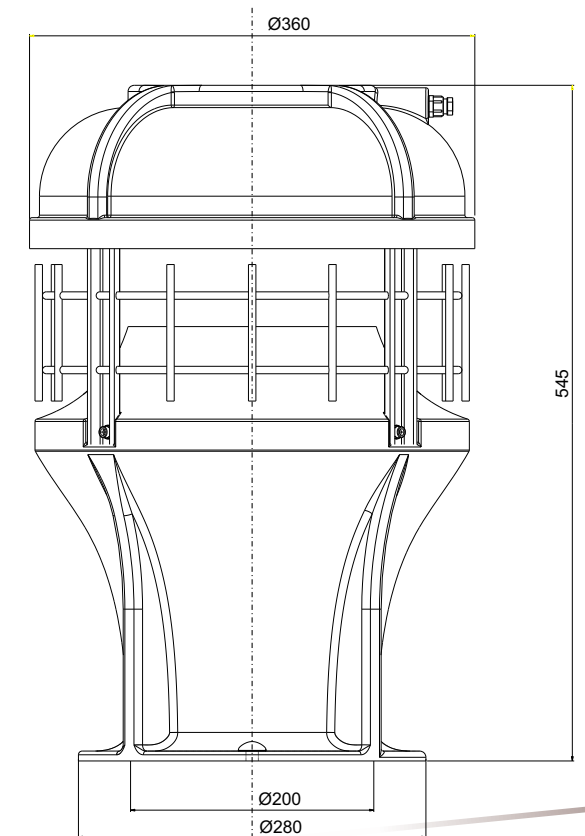

WENTYLATOR MAG-200/W1

Charakterystyka przepływowa

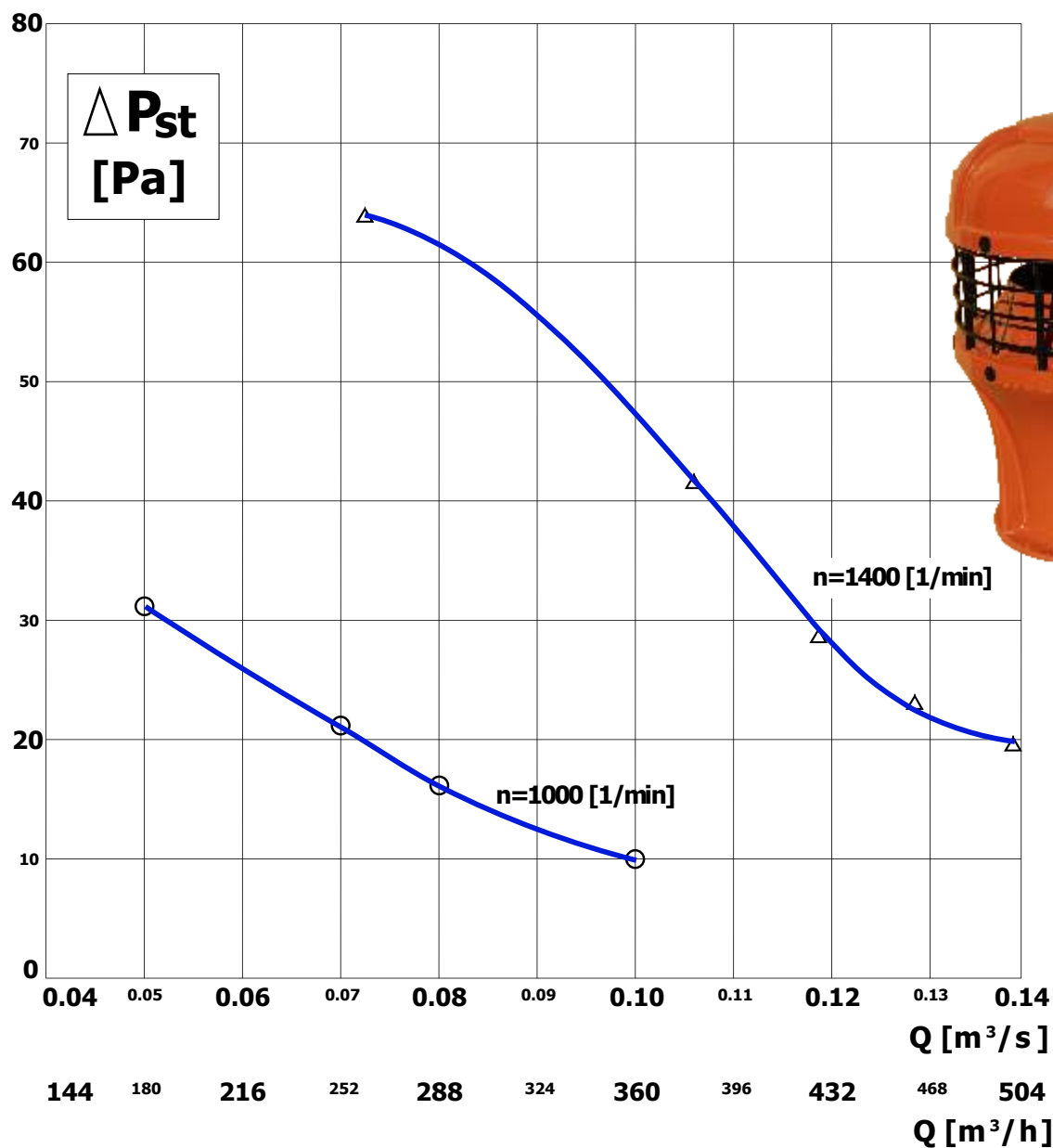

PARAMETRY EKSPLOATACYJNE SILNIKÓW NAPĘDZAJĄCYCH WENTYLATORY MAG-200/W1						
Obroty 1/min	Typ silnika Producent	Dane znamionowe silnika				
		Moc [W]	Napięcie [V]	Częstotliwość prądu [Hz]	Stopień ochrony	Temp. pracy [°C]
1400	M1G 055-BD 91-26	27	230	50	IP44	-30 do +50
1000	ebmpapst	12				

długość przewodu
zasilającego 1,5 m

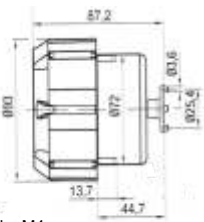
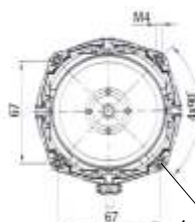

4 śruby M4

WENTYLATOR MAG-200/W2

Charakterystyka przepływowa

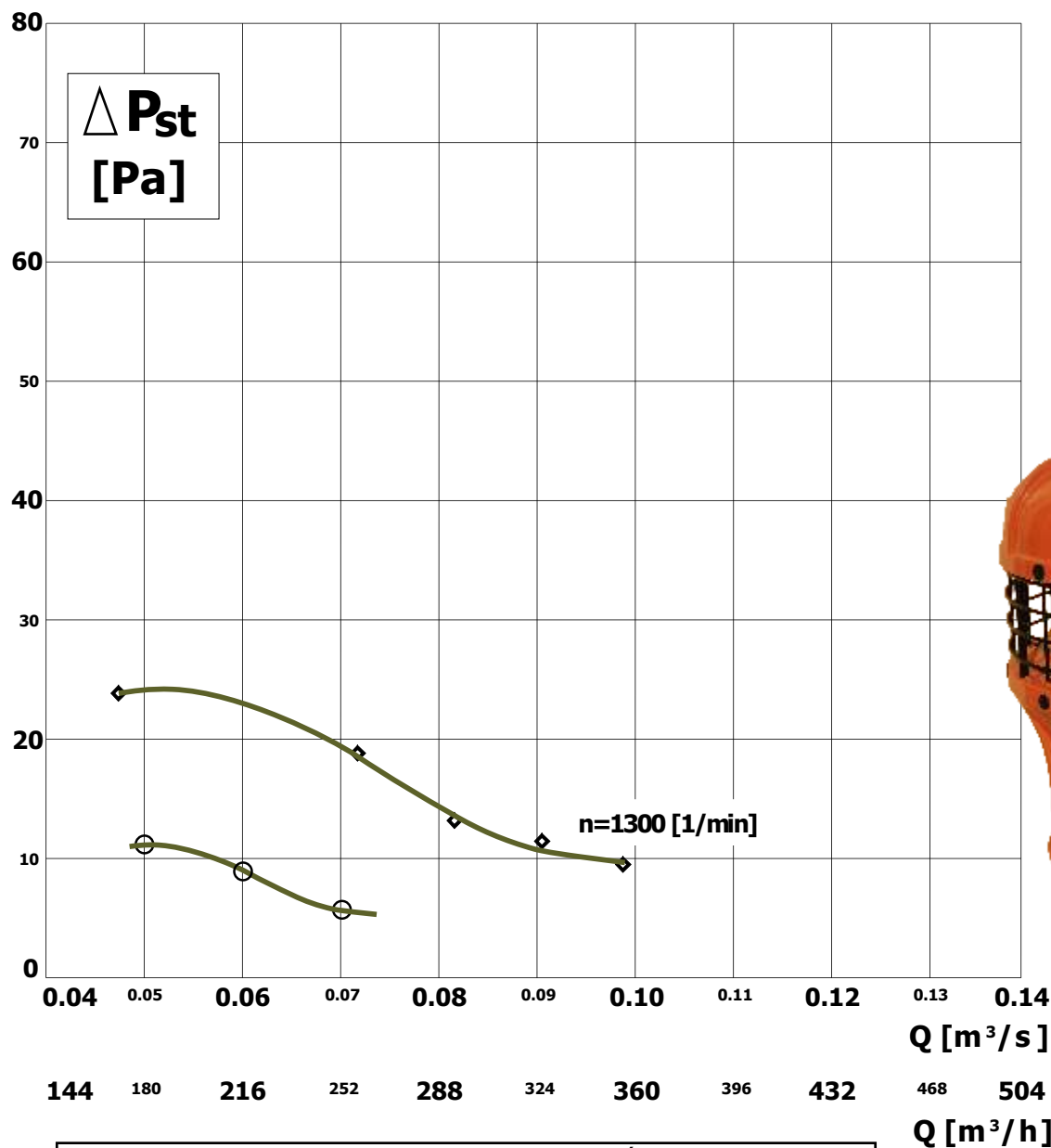

PARAMETRY EKSPLOATACYJNE SILNIKÓW NAPĘDZAJĄCYCH WENTYLATORY MAG-200/W1						
Obroty 1/min	Typ silnika Producent	Dane znamionowe silnika				
		Moc [W]	Napięcie [V]	Częstotliwość prądu [Hz]	Stopień ochrony	Temp. pracy [°C]
1300	M1G 055-BD	16	230	50	IP44	-30 do +50
1000	91-23 ebmpapst	7,5				

długość przewodu
zasilającego 1,5 m

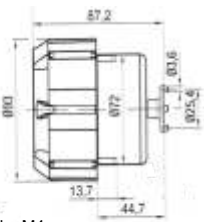
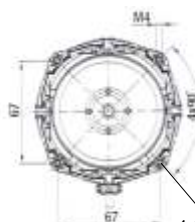

4 śruby M4

Wentylator hybrydowy MAG-200
przystosowany w swojej konstrukcji do montażu
na typowej podstawie dachowej typ B/I-200



Istnieje również możliwość
montażu nasady na pokrywach nietypowych
wg. potrzeb inwestora

**PODSTAWA DACHOWA 200 B/I
LAMINATOWA**

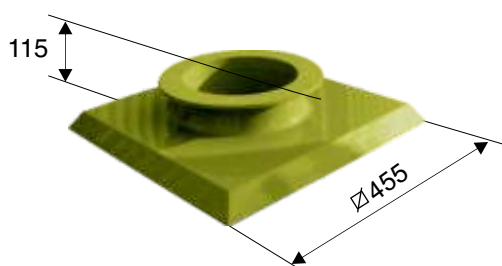

Wielkość d	d_1	d_2	d_3	h	a	k	m	n	n_1	Masa [kg]	
										laminat	stal
200	230	10	10	115	400	330	330	4	4	1,8	2,3

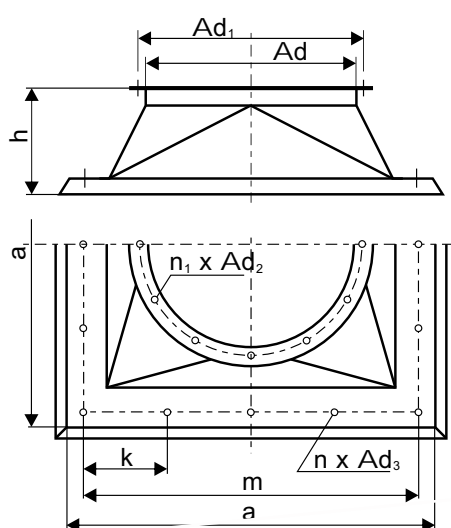



Sterownik wentylatora hybrydowego MAG

Wilgotność pod kontrolą

Łazienka bez pary wodnej oraz bez irytującego hałasu, a wszystko to przy minimalnym wykorzystaniu energii elektrycznej.

Dzięki wentylatorowi hybrydowemu MAG sterowanemu przez inteligentny higrostat HIGSTER, tak wygląda rzeczywistość!
Przekonaj się, że warto zainwestować w swój komfort.

Remontujesz łazienkę

Nowoczesne, plastikowe okna oraz niewydajna wentylacja grawitacyjna często sprawiają, że w twojej łazience lub toalecie gromadzi się zbyt duża ilość pary wodnej, co z kolei sprzyja powstawaniu pleśni i grzybów. Dzięki sterownikowi HIGSTER i wentylatorowi hybrydowemu MAG uzyskasz optymalny poziom wilgotności w pomieszczeniu bez uciążliwego hałasu silnika i przy zachowaniu najniższych kosztów eksploatacji.

Projektujesz systemy wentylacyjne

Jako profesjonalista zdajesz sobie sprawę z niebezpieczeństw, jakie niesie ze sobą nagromadzenie się pary wodnej w pomieszczeniach projektowanych przez siebie budynków. Szukając najefektywniejszych, a zarazem najekonomiczniejszych rozwiązań wentylacyjnych, zwróć szczególną uwagę na wentylator hybrydowy MAG oraz, zaprojektowany specjalnie dla niego, inteligentny sterownik HIGSTER.

Prowadzisz dom wczasowy

Komfort twoich gości jest dla ciebie sprawą priorytetową - to pewne. Podnieś zatem rangę swojego ośrodka, wyposażając łazienki, toalety i inne pomieszczenia, w których występuje duża wilgotność powietrza, w estetyczne i łatwe w obsłudze sterowniki HIGSTER, pracujące w duecie z wentylatorami hybrydowymi MAG. Zyskasz pod każdym względem!

Fotodioda - czujnik światła w pomieszczeniu

Pokręto nastawy progu wilgotności względnej

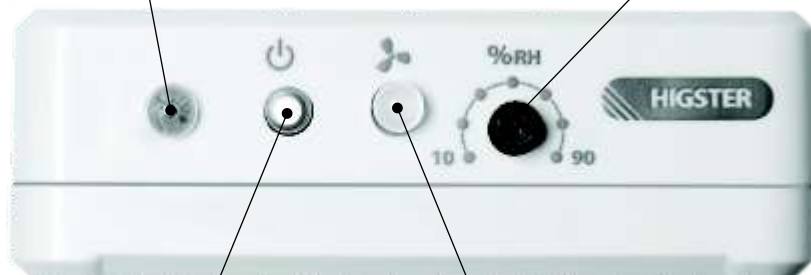

Włącznik urządzenia

Dioda LED wskazująca pracę mechaniczną wentylatora

Dane techniczne sterownika Higster

- * Obsługiwane typy wentylatorów: MAG, inne po zastosowaniu stycznika elektromagnetycznego
- * Mocowanie: naścienne
- * Stopień ochrony: IP50
- * Wymiary zewnętrzne: 80 x 120 x 27 mm

- * Napięcie zasilające: 1 x 230 VAC 50-60 Hz
- * Napięcie wyjściowe: 230 VAC 50-60 Hz
- * Maksymalna moc przełączeniowa: 120 VA
- * Zabezpieczenie wentylatora: termistor PTC
- * Zabezpieczenie układu sterowania: termistor PTC
- * Maks. przekrój żył przyłączeniowych: 1,0 mm²



Mozliwe kolory wykonania

ral 1000	ral 1001	ral 1002	ral 1003	ral 1004	ral 1005	ral 1006	ral 1007
ral 1011	ral 1012	ral 1013	ral 1014	ral 1015	ral 1016	ral 1017	ral 1018
ral 1019	ral 1020	ral 1021	ral 1023	ral 1024	ral 1027	ral 1028	ral 1032
ral 1033	ral 1034	ral 2000	ral 2001	ral 2002	ral 2003	ral 2004	ral 2008
ral 2009	ral 2010	ral 2011	ral 2012	ral 3000	ral 3001	ral 3002	ral 3003
ral 3004	ral 3005	ral 3007	ral 3009	ral 3011	ral 3012	ral 3013	ral 3014
ral 3015	ral 3016	ral 3017	ral 3018	ral 3020	ral 3022	ral 3027	ral 3031
ral 4001	ral 4002	ral 4003	ral 4004	ral 4005	ral 4006	ral 4007	ral 4008
ral 4009	ral 5000	ral 5001	ral 5002	ral 5003	ral 5004	ral 5005	ral 5007
ral 5008	ral 5009	ral 5010	ral 5011	ral 5012	ral 5013	ral 5014	ral 5015
ral 5017	ral 5018	ral 5019	ral 5020	ral 5021	ral 5022	ral 5023	ral 5024
ral 6000	ral 6001	ral 6002	ral 6003	ral 6004	ral 6005	ral 6006	ral 6007
ral 6008	ral 6009	ral 6010	ral 6011	ral 6012	ral 6013	ral 6014	ral 6015
ral 6016	ral 6017	ral 6018	ral 6019	ral 6020	ral 6021	ral 6022	ral 6024
ral 6025	ral 6026	ral 6027	ral 6028	ral 6029	ral 6032	ral 6033	ral 6034
ral 7000	ral 7001	ral 7001	ral 7002	ral 7003	ral 7004	ral 7005	ral 7006
ral 7008	ral 7009	ral 7010	ral 7011	ral 7012	ral 7013	ral 7015	ral 7016
ral 7021	ral 7022	ral 7023	ral 7024	ral 7026	ral 7030	ral 7031	ral 7032
ral 7033	ral 7034	ral 7035	ral 7036	ral 7037	ral 7038	ral 7039	ral 7040
ral 7042	ral 7043	ral 7044	ral 8000	ral 8001	ral 8002	ral 8003	ral 8004
ral 8007	ral 8008	ral 8011	ral 8012	ral 8014	ral 8015	ral 8016	ral 8017
ral 8019	ral 8022	ral 8023	ral 8024	ral 8025	ral 8028	ral 9001	ral 9002
ral 9003	ral 9004	ral 9005	ral 9010	ral 9011	ral 9016	ral 9017	ral 9018

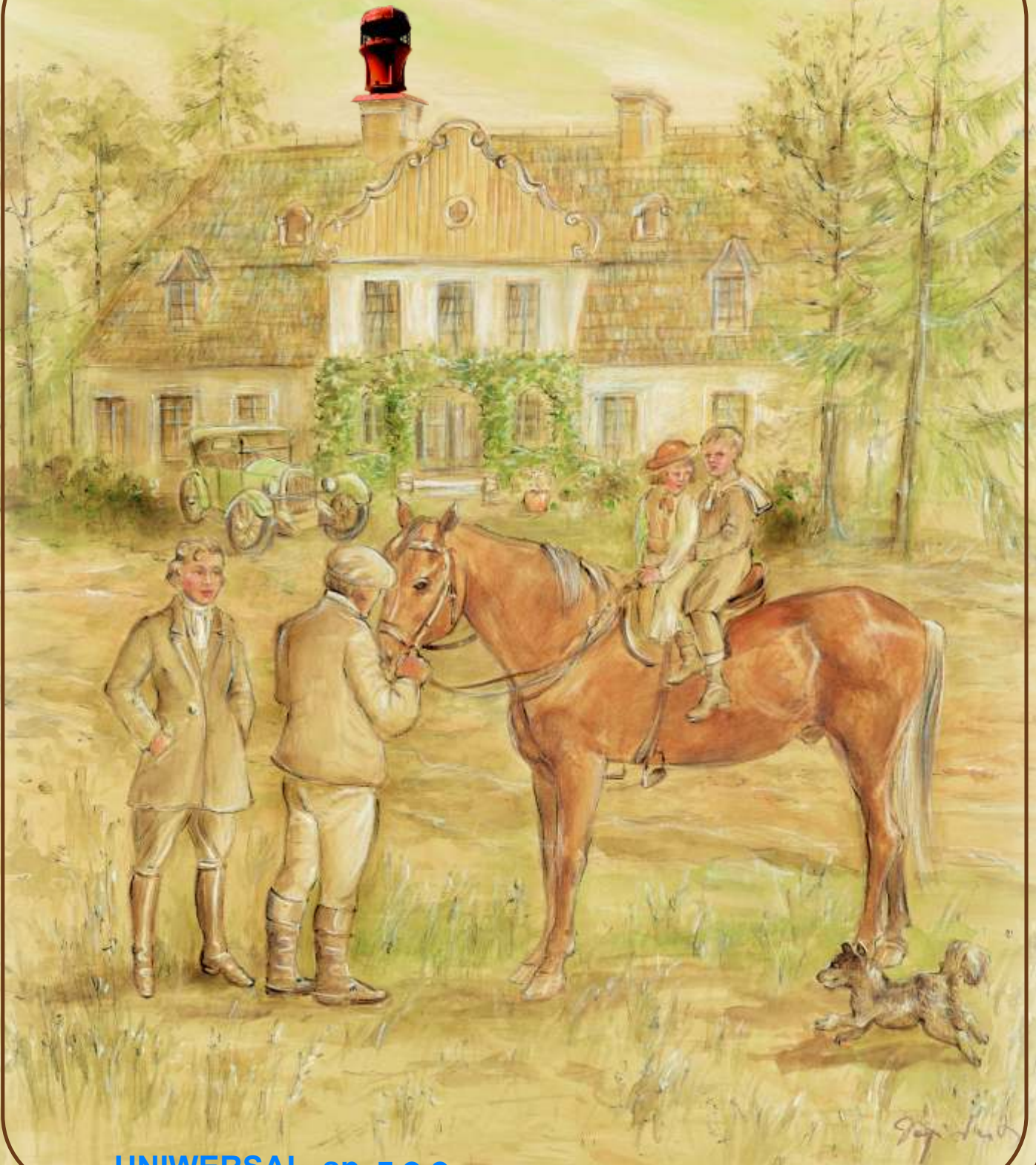

UNIERSAL sp. z o.o.

40-029 Katowice, ul. Reymonta 24
tel./fax (032) 757-28-51, 201-87-04
tel./fax (032) 203-87-20, 203-87-40
office@uniwersal.com.pl
www.uniwersal.com.pl
www.wentylacjahybrydowa.com.pl
www.fenko.pl