

SAMSUNG

Pompy ciepła EHS 2018
Urządzenia grzewcze w najwyższej klasie

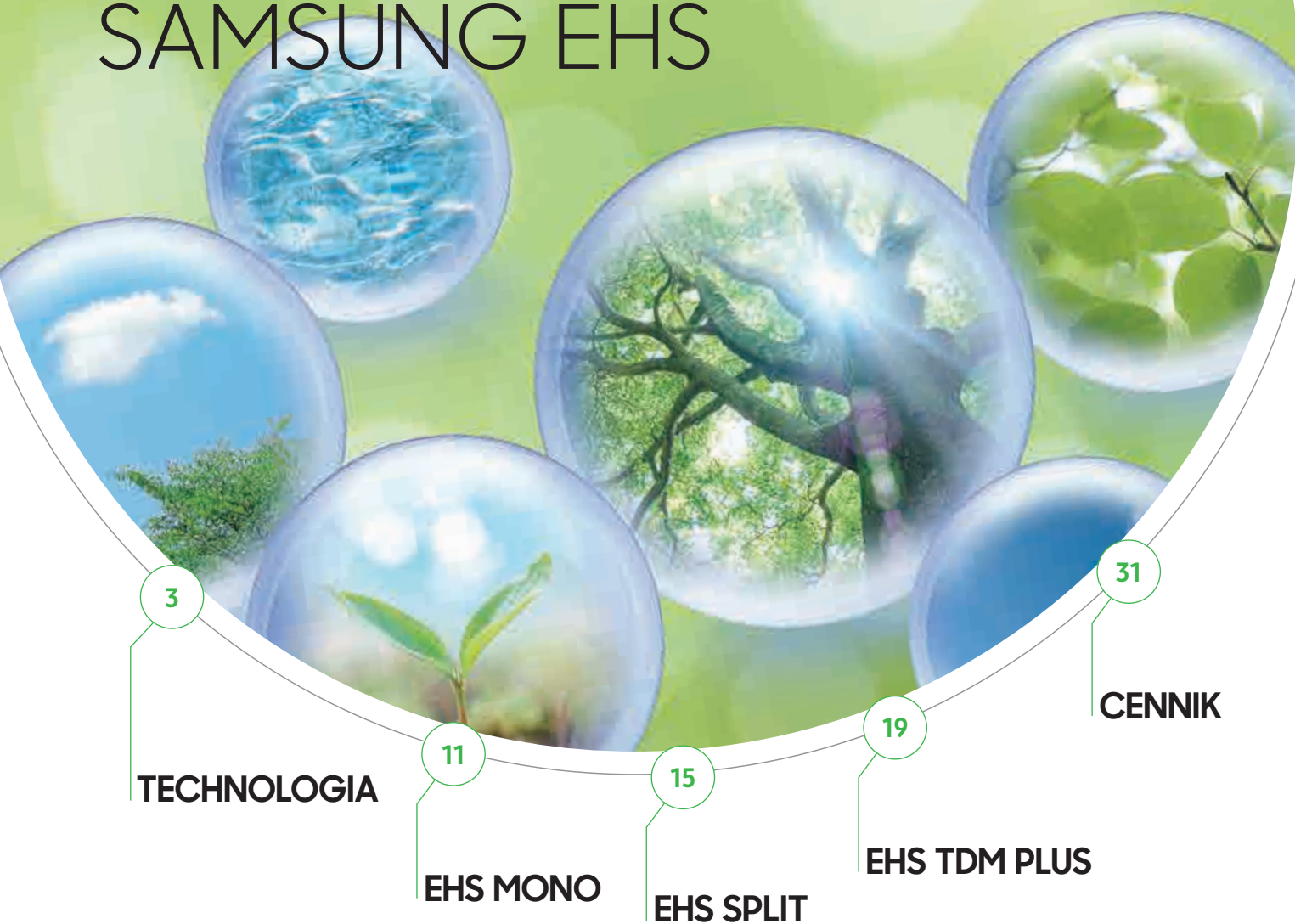

SAMSUNG EHS



SERIA POWIETRZNYCH POMP CIEPŁA **SAMSUNG ECO HEATING SYSTEM (EHS)**

Mając na uwadze rosnące ceny paliw i emisję gazów cieplarnianych, firma Samsung oferuje inteligentne, energooszczędne urządzenia, pozwalające na ogrzewanie (C.O), przygotowanie ciepłej wody użytkowej (C.W.U.) oraz klimatyzację poszczególnych pomieszczeń. Eco Heating System (EHS) zapewnia wyjątkowy komfort i niskie koszty eksploatacji przez cały rok. Odpowiednio zaprojektowany układ pozwala na zużycie znacznie mniejszej ilości energii niż w przypadku konwencjonalnych systemów grzewczych, tym samym obniżając rachunki za prąd i redukując emisję dwutlenku węgla CO₂. Powietrzne pompy ciepła firmy Samsung umożliwiają również pracę w trybie chłodzenia, zapewniając tym samym komfort termiczny w każdej porze roku.

Dzięki Samsung Eco Heating System korzystasz z energii odnawialnej, która zapewni ciepło Tobie i Twojej rodzinie. System EHS wymaga jedynie zasilania elektrycznego. Nie ma wobec tego konieczności prac związanych z wykonaniem przyłącza gazowego, przeglądów kominiarskich czy wydzieleniem miejsca i zakupem zbiorników na opał.

CZYM JEST POMPA CIEPŁA?

Pompa ciepła A/W (powietrze/woda) jest wysokosprawnym źródłem ciepła wykorzystującym energię zawartą w powietrzu atmosferycznym do ogrzewania pomieszczeń (CO) oraz ciepłej wody użytkowej (CWU). Stanowi ekonomiczną i ekologiczną alternatywę dla kotłów węglowych, gazowych, olejowych czy piecyków elektrycznych.



JAK TO DZIAŁA?

Pojęcie „pompa ciepła” jest analogią do pompy hydraulicznej pozwalającej w wyniku włożonej energii elektrycznej zwiększyć wysokość lustra cieczy. Pompa ciepła pozyskuje energię cieplną na niskim poziomie temperaturowym (powietrze zewnętrzne o temp. nawet $-25\text{ }^{\circ}\text{C}$) i z pomocą sprężarki przekazuje ją na poziom temperatury, który odczuwany jest przez człowieka jako ciepło. Pompa ciepła EHS Samsung pozwala uzyskać nawet ponad 5 kWh energii cieplnej z 1 kWh energii elektrycznej. Oznacza to, iż wskaźnik efektywności energetycznej (COP) dla trybu grzania wynosi ponad 500%!

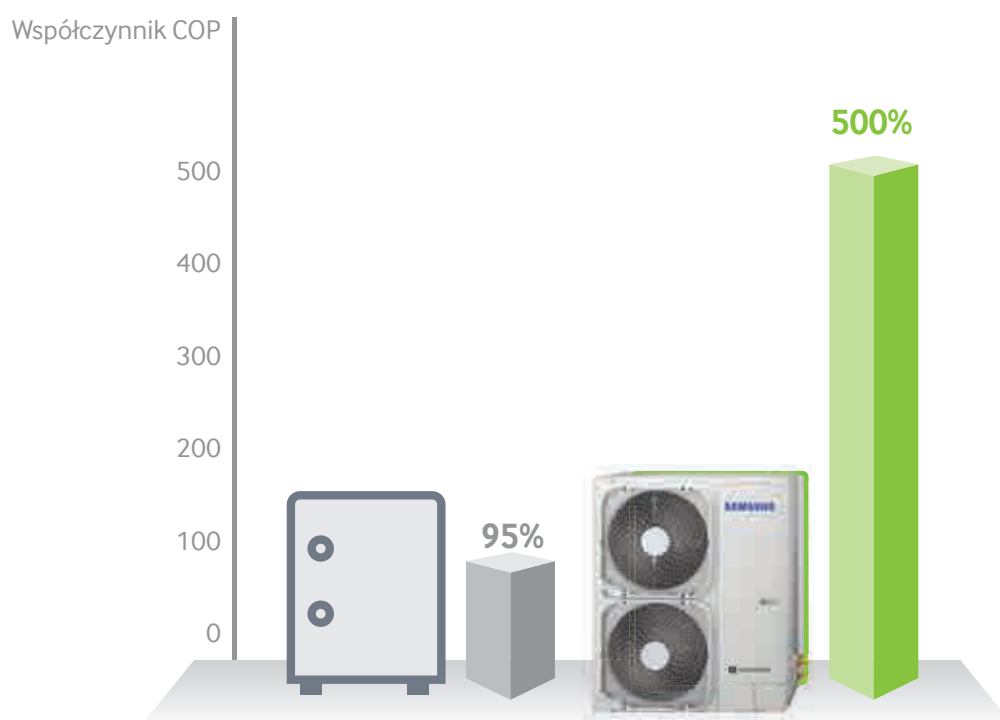

SAMSUNG EHS

Najwyższe wartości współczynnika SCOP

Klasa energetyczna A++ (wszystkie modele 4-16 kW)

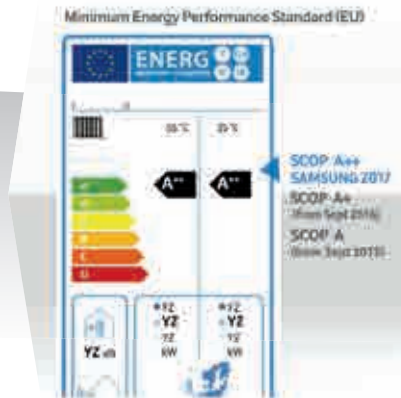

Podwyższona efektywność grzania w niskich temperaturach

Nowe modele gwarantują zachowanie 90% nominalnej wydajności przy temperaturze zewnętrznej -10°C

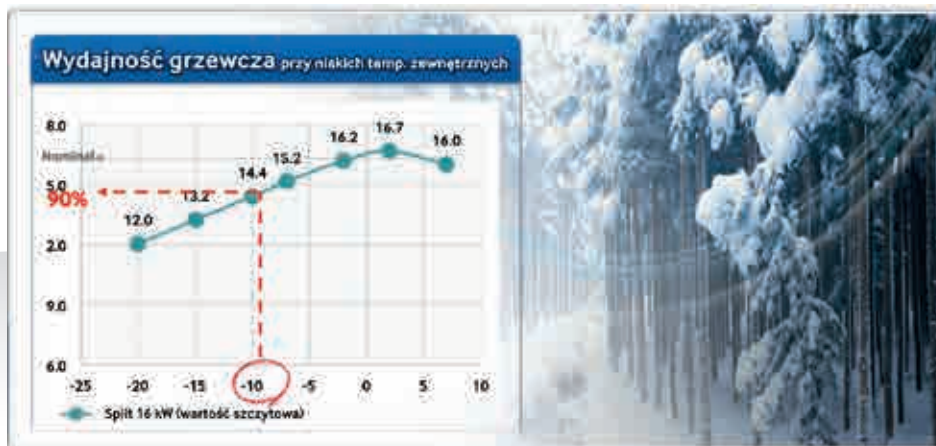

W zakresie temperatur -25°C - -20°C praca agregatu jest możliwa, jednak bez gwarantowanych parametrów technicznych.

Podwójne rotacyjne sprężarki

Sprężarka typu Twin Rotary zapewnia płynniejszą i bardziej niezawodną pracę. Wytwarza ona 75% mniej wibracji, a także jest cichsza od urządzeń tradycyjnych.

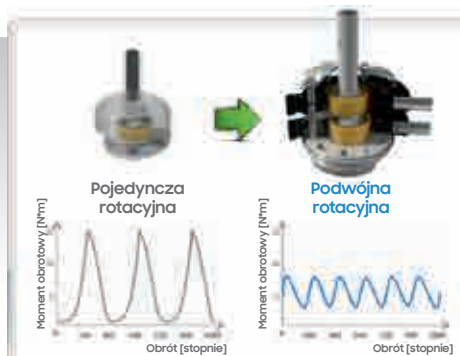

Kontrola w dowolnym miejscu i czasie (opcja)

Możliwość zdalnego kontrolowania działania systemu grzewczego, włączania i wyłączania pompy ciepła będąc nawet poza domem.



Szeroki zakres pracy, do -25°C

Wszystkie urządzenia zaprojektowane są do pracy przy temperaturach do -25°C , co gwarantuje stabilną pracę nawet podczas mroźnej zimy.

Zakres pracy w trybie grzania

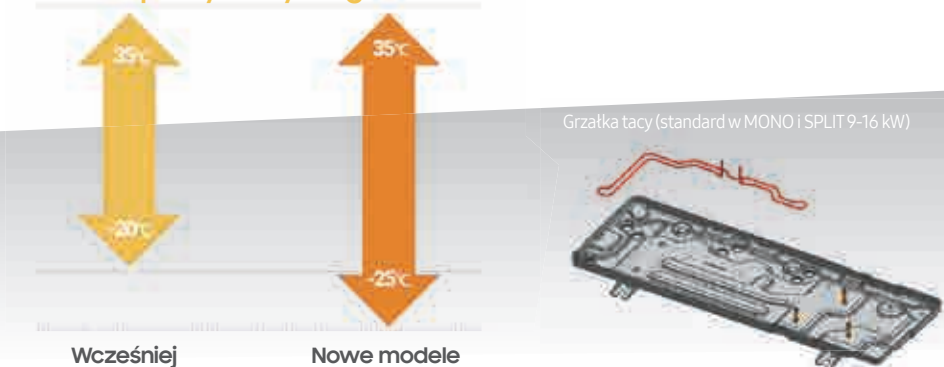

W zakresie temperatur -25°C - -20°C praca agregatu jest możliwa, jednak bez gwarantowanych parametrów technicznych.

3-stopniowy tryb cichy

Zapewnia cichą pracę nocą, z hałasem zredukowanym o 3-7 dB





JEDN. ZEWN. (AGREGAT)

Jednostka zewnętrzna pozwala pozyskać energię z powietrza na zewnątrz do ogrzewania pomieszczeń. W skład agregatu wchodzi: wymiennik ciepła, sprężarka, wentylatory oraz podzespoły elektroniczne.



EEV KIT

Moduł zaworu rozprężnego (Electronic Expansion Valve Kit) kontroluje przepływ czynnika chłodniczego (Tylko dla ściennych jednostek wewnętrznych TDM+).

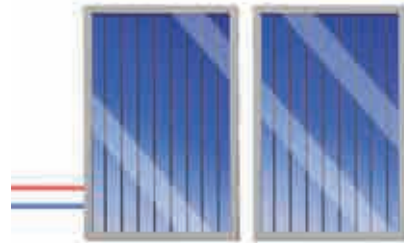

PANELE SŁONECZNE

(niedostarczane przez Samsung)

Mogą dostarczyć nawet do 70% energii na potrzeby przygotowania ciepłej wody użytkowej.

MOŻLIWOŚCI SYSTEMU EHS TDM PLUS

2w1. Jedyna pompa ciepła A2W (powietrze/woda) i A2A (powietrze/powietrze) na rynku!

Pompa ciepła EHS TDM+ zapewnia tę samą funkcjonalność co SPLIT. Dodatkowo istnieje możliwość podłączenia do 7-miu jednostek ściennych, kanałowych lub konsoli, które mogą ogrzewać lub chłodzić powietrze tak jak klasyczne klimatyzatory.

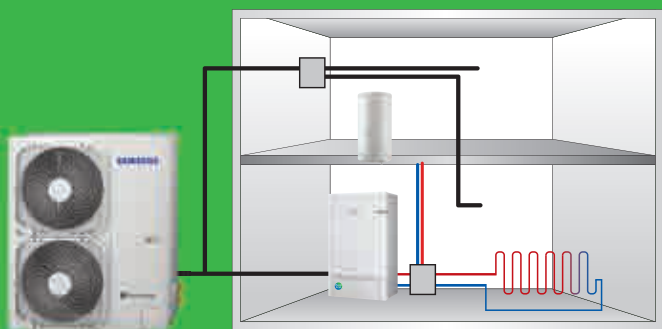
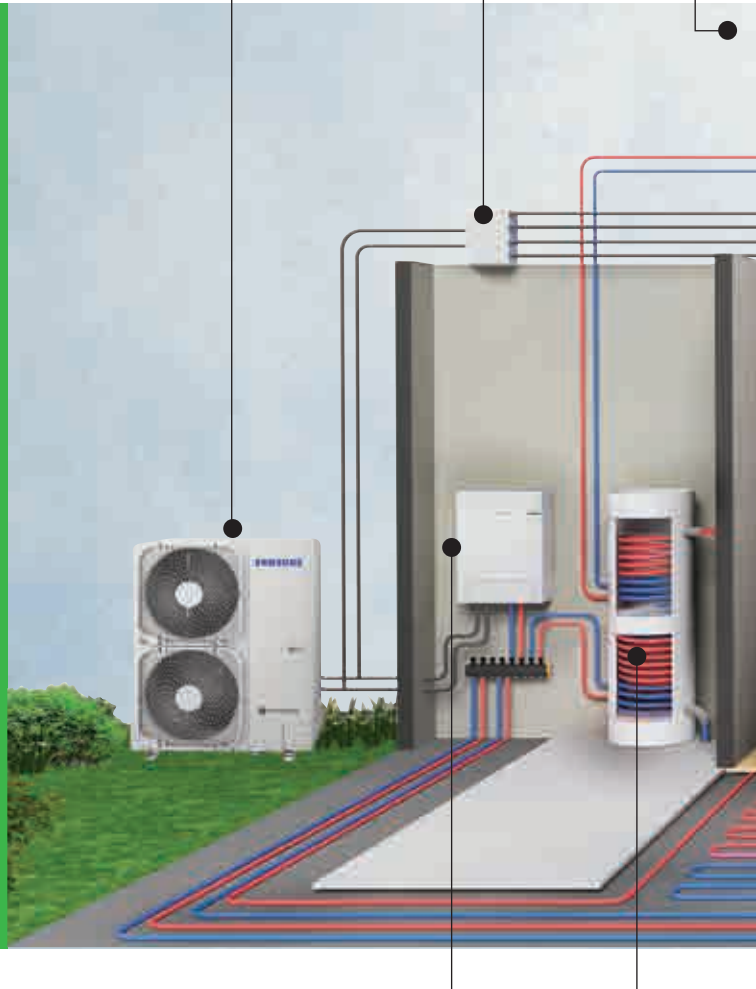

MODUŁ HYDRAULICZNY

Zawiera wymiennik ciepła i podłączenia hydrauliczne z obiegiem grzewczym.



PODGRZEWACZ CIEPŁEJ WODY UŻYTKOWEJ (niedostarczany przez SAMSUNG)

Współpracuje z EHS lub kolektorem słonecznym, zapewnia stały dostęp do ciepłej wody użytkowej.



OGRZEWANIE PODŁOGOWE/GRZEJNIKI (niedostarczane przez Samsung)

Umożliwiają równomierne przekazanie ciepła do powietrza w pomieszczeniach.



JEDNOŚTKI WEWNĘTRZNE (BEZPOŚREDNIE ODPAROWANIE)

Modele ściennie, kawatowe lub konsole - jak w klasycznej klimatyzacji mieszkaniowej typu "Split"!



Certyfikat Eurovent



PANEL KONTROLNY

Pozwala na zmianę ustawień systemu oraz wyświetla jego aktualny status jego pracy.



ODBIORNIK CIEPŁEJ WODY UŻYTKOWEJ Z ZAWOREM MIESZAJĄCYM (niedostarczany przez SAMSUNG)

Zapewnia stały dostęp do ciepłej wody użytkowej w komfortowej temperaturze.



TERMOSTAT POKOJOWY (niedostarczany przez Samsung)

Automatycznie dostosowuje temperaturę w pomieszczeniu do zadanej przez użytkownika.

TYP	JEDNOSTKA ZEWNĘTRZNA											
	Zasilanie/moc grzewcza	4,0kW	5,0kW	6,0kW	7,0kW	8,0kW	9,0kW	10,0kW	11,0kW	12,0kW	14,0kW	16,0kW
 EHS MONO	1 faza 220-240V 50Hz		•				•			•	•	•
	3 fazy 380-415V 50Hz						•			•	•	•
 EHS SPLIT	1 faza 220-240V 50Hz	•		•			•			•	•	•
	3 fazy 380-415V 50Hz						•			•	•	•
 EHS TDM Plus	1 faza 220-240V 50Hz	•			•		•			•		•
	3 fazy 380-415V 50Hz						•			•		•



Certyfikat Eurovent

MODUŁ HYDRAULICZNY (wbudowany sterownik)		MODUŁ STERUJĄCY MONO	JEDNOSTKI WEWNĘTRZNE							UWAGI
4~9kW	11~16kW		Model/moc chłodnicza	2,2kW	2,8kW	3,6kW	5,6kW	7,1kW	9,0kW	
		•								<ul style="list-style-type: none"> • Pompa ciepła powietrze/woda zintegrowana w jednostce zewnętrznej • Elastyczność instalacji dzięki modułowi sterującemu MONO • Niezawodna praca przy niskich temperaturach zewnętrznych • Możliwość sterowania przez Wi-Fi
		•								
•	•									<ul style="list-style-type: none"> • System pompy ciepła powietrze/woda zawierający agregat zewnętrzny i moduł hydrauliczny • Wbudowana pompa obiegowa • Niezawodna praca przy niskich temperaturach zewnętrznych • Możliwość sterowania przez Wi-Fi
•	•									
•	•		Ścienny	•	•	•	•	•		<ul style="list-style-type: none"> • Zintegrowanie systemów powietrze/woda i powietrze/powietrze gwarantuje najwyższy komfort grzania lub chłodzenia, niezależnie od pory roku • Elastyczność instalacji, możliwość dodania do układu do 7 jednostek wewnętrznych klimatyzacyjnych • Wbudowana pompa obiegowa • Niezawodna praca przy niskich temperaturach zewnętrznych • Możliwość sterowania przez Wi-Fi
			Kanałowy Slim	•	•	•	•			
			Kanałowy MSP					•	•	
			Konsole	•	•	•	•			

JEDNOSTKA ZEWNĘTRZNA TYPU MONOBLOK- TO UPROSZCZONA INSTALACJA I MONTAŻ

W technologii EHS MONO cały system powietrznej pompy ciepła zintegrowany jest w jednostce zewnętrznej. Nie ma więc konieczności wykonywania połączeń chłodniczych i wygospodarowania miejsca na moduł hydrauliczny wewnątrz budynku.

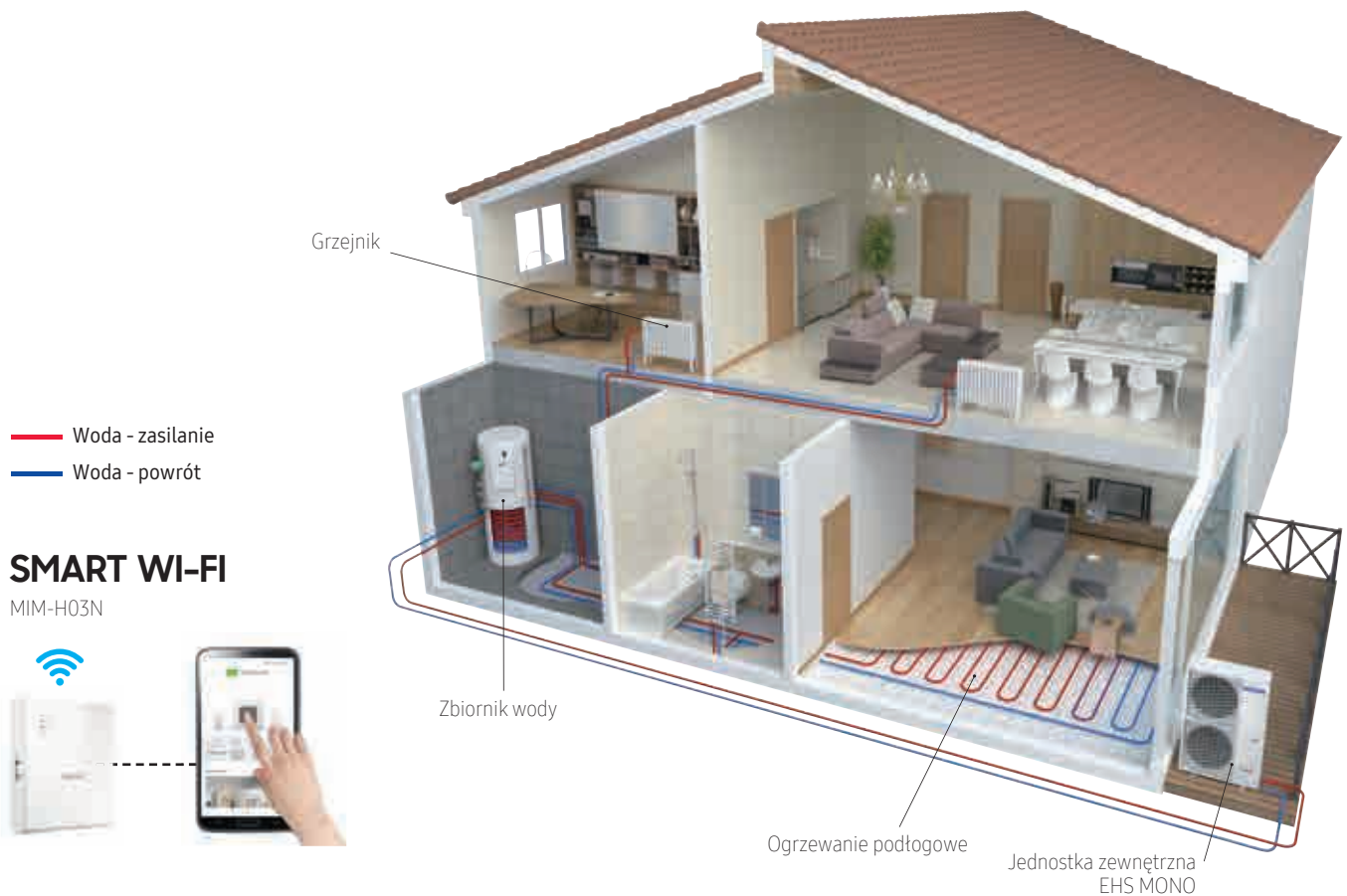

PRZYKŁADY INSTALACJI EHS MONO

- Centralne ogrzewanie wodne i przygotowanie ciepłej wody użytkowej
- Centralne chłodzenie wodne (odwrócony obieg chłodniczy)
- Możliwość współpracy z obiegiem solarnym po zastosowaniu dodatkowego podgrzewacza CWU

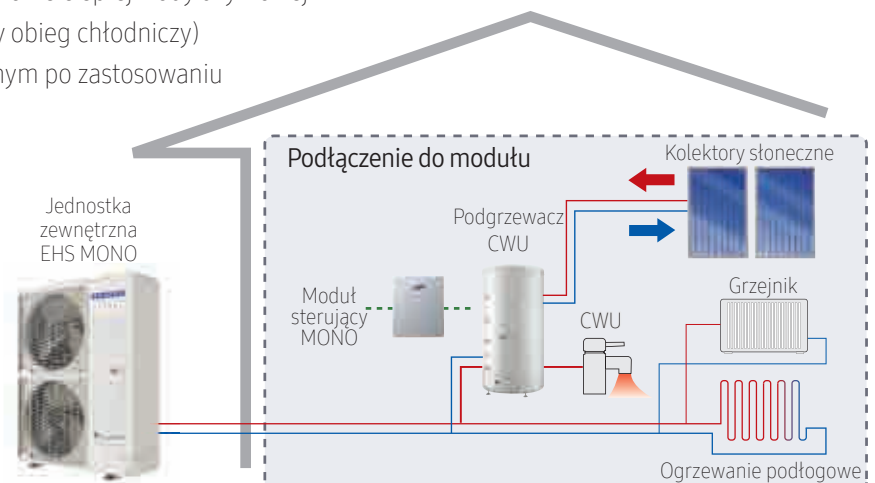

AE050JXYD*H/EU

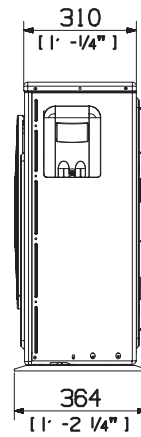
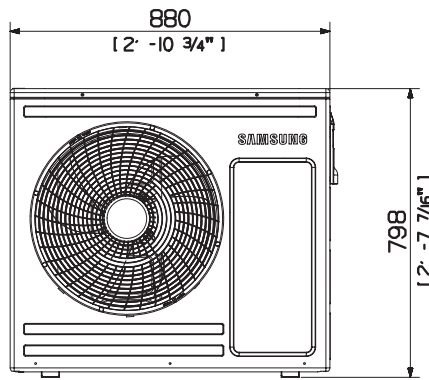
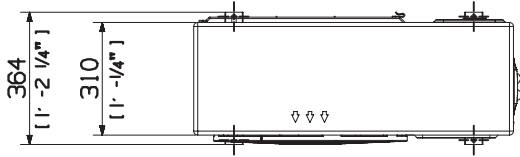

AE090JXYD*H/EU

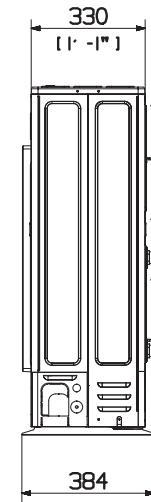
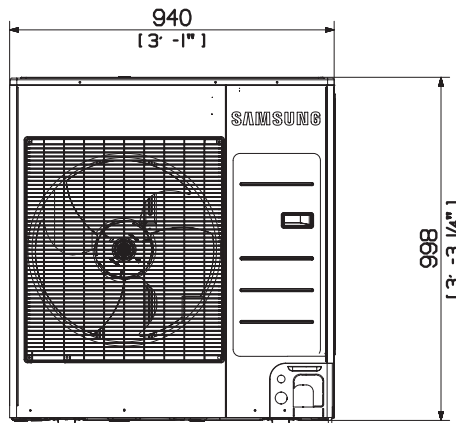
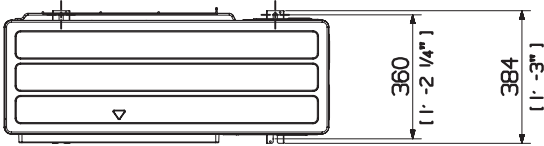

AE120/140/160JXYD*H/EU

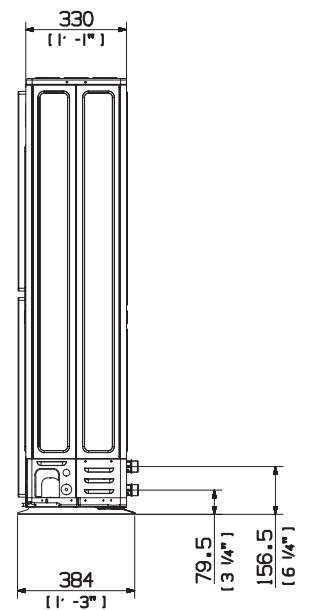
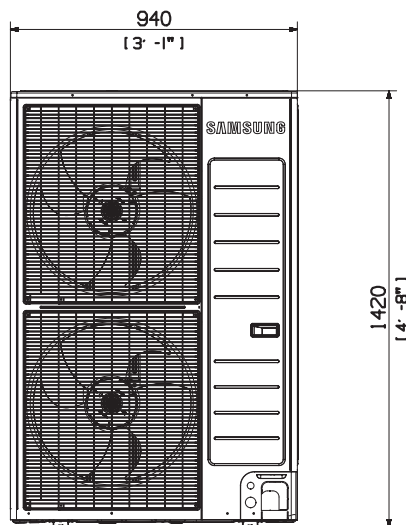
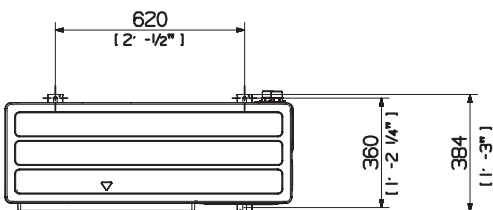

Nazwa modelu		AE050JXYDEH/EU	AE090JXYDEH/EU	AE090JXYDGH/EU
Zasilanie [Φ /V/Hz]		1/220-240/50	1/220-240/50	3/380-415/50
Nominalne parametry pracy (A7/W35) ^{*1)}	Moc grzewcza [kW]	5,0	9,0	9,0
	Moc chłodnicza [kW]	5,0	7,5	7,0
	COP	4,72	4,21	4,21
	EER	4,13	3,85	3,65
	Moc elektryczna- grzanie [kW]	1,06	2,14	2,14
	Moc elektryczna- chłodzenie [kW]	1,21	1,95	1,92
	Pobór prądu- grzanie [A]	5,1	9,2	3,5
	Pobór prądu- chłodzenie [A]	5,7	9,0	3,2
Parametry pracy A2/W35 ^{*2)}	Moc grzewcza [kW]	4,5	7,0	7,0
	COP	3,46	3,00	3,00
Parametry pracy A-7/W35 ^{*3)}	Moc grzewcza [kW]	4,7	7,6	7,6
	COP	2,69	2,39	2,39
Efektywność energetyczna	SCOP	4,50	4,41	4,41
	ESEER	5,29	5,07	4,69
	Klasa energetyczna (55 °C/ 35°C)	A++ / A++	A++ / A++	A++ / A++
Dane elektryczne	Prąd rozruchu [A]	20,0	22,0	10,0
	Wymagany wyłącznik nadprądowy[A]	25,0	27,5	16,1
Sprężarka	Typ	BLDC Twin Rotary	BLDC Twin Rotary	BLDC Twin Rotary
	Model	UG4TH200FUAE4	UG8TH8265FJW	UG8T300FUCJU
	Olej (typ)	POE	POE	PVE
Czynnik chłodniczy	Typ	R410	R410	R410
	Napełnienie fabryczne [kg]	1,15	1,4	1,5
Głośność	Ciśnienie akustyczne(grzanie/chłodzenie) [dB]	45/45	48 /48	48/48
	Moc akustyczna (grzanie/chłodzenie) [dB]	61/62	63/64	63/64
Waga/wymiary jednostki	Waga [kg]	59,0	76	76
	Wymiary (szer. / wys. / głęb.) [mm]	880 x 798 x 310	940 x 998 x 330	940 x 998 x 330
Średnica przyłącza wody	[cal]	1"	1"	1"
Zakres temperatur wody zasilającej	Grzanie [°C]	25~55	25~55	25~55
	Chłodzenie [°C]	5~25	5~25	5~25
Zakres temperatur pracy	Grzanie [°C] ^{*4)}	-25~35	-25~35	-25~35
	Chłodzenie [°C]	10~46	10~46	10~46

*1) (Grzanie) temp. wody zasilanie/powrót 35°C/30°C, temp. powietrza zewn. DB/WB 7°C/6°C, (Chłodzenie) temp. wody zasilanie powrót 18°C/23°C, temp. powietrza zewn. DB 35°C

2) (Grzanie) temp. wody zasilanie/powrót 35°C/°C, temp. powietrza zewn. DB/WB 2°C/1°C

3) (Grzanie) temp. wody zasilanie/powrót 35°C/°C, temp. powietrza zewn. DB/WB -7°C/-8°C

*4) W zakresie temperatur zewnętrznych -25°C~ -20°C praca jednostki jest zapewniona, bez gwarancji parametrów.



AE120JXYDEH/EU	AE120JXYDGH/EU	AE140JXYDEH/EU	AE140JXYDGH/EU	AE160JXYDEH/EU	AE160JXYDGH/EU
1/220-240/50	3/380-415/50	1/220-240/50	3/380-415/50	1/220-240/50	3/380-415/50
12,0	12,0	14,0	14,0	16,0	16,0
12,0	12,0	13,0	13,0	14,0	14,0
4,51	4,51	4,46	4,46	4,21	4,21
3,8	3,8	3,71	3,71	3,65	3,65
2,66	2,66	3,14	3,14	3,80	3,80
3,16	3,16	3,50	3,50	3,84	3,84
12,0	4,2	14,3	4,8	17,1	5,7
14,3	5,2	15,7	5,3	17,3	5,8
9,8	9,8	11,2	11,2	12,5	12,5
3,32	3,32	3,26	3,26	3,10	3,10
10,3	10,3	10,8	10,8	13,4	13,4
2,61	2,61	2,56	2,56	2,47	2,47
4,46	4,46	4,43	4,43	4,41	4,41
4,98	4,98	4,97	4,97	4,92	4,92
A+ / A++	A+ / A++	A+ / A++	A+ / A++	A+ / A++	A+ / A++
28,0	10,0	30,0	12,0	32,0	12,0
35,0	16,1	37,5	16,1	40,0	16,1
BLDC Twin Rotary	BLDC Twin Rotary	BLDC Twin Rotary	BLDC Twin Rotary	BLDC Twin Rotary	BLDC Twin Rotary
UG5T450FU	UG5T450FU	UG5T450FU	UG5T450FU	UG5T450FU	UG5T450FU
PVE	PVE	PVE	PVE	PVE	PVE
R410	R410	R410	R410	R410	R410
2,6	2,6	2,6	2,6	2,6	2,6
50 /50	50 /50	51 /52	51 /52	52 /54	52 /54
64/65	64/65	65/66	65/66	66/69	66/69
108	108	108	108	108	108
940 x 1420 x 330	940 x 1420 x 330	940 x 1420 x 330	940 x 1420 x 330	940 x 1420 x 330	940 x 1420 x 330
1"	1"	1"	1"	1"	1"
25~55	25~55	25~55	25~55	25~55	25~55
5~25	5~25	5~25	5~25	5~25	5~25
-25~35	-25~35	-25~35	-25~35	-25~35	-25~35
10~46	10~46	10~46	10~46	10~46	10~46



Nazwa modelu		MODUŁ STERUJĄCY MONO	
		MIM-E03AN	MIM-E03BN
Zasilanie [Φ/V/Hz]		1/220-240/50	1/220-240/50
Kompatybilność		EHS MONO 090/120/140/160	EHS MONO 050
Waga/wymiary	Waga [kg]	3,5	3,5
	Wymiary (szer. / wys. / głęź.) [mm]	370 x 110 x 290	370 x 110 x 290

NIEZAWODNE ŹRÓDŁO CIEPŁA NAWET PRZY NAJNIŻSZYCH TEMPERATURACH ZEWNĘTRZNYCH

System EHS Split składa się z agregatu zewnętrznego i modułu hydraulicznego. Dzięki lokalizacji modułu hydraulicznego wewnątrz budynku jest rozwiązaniem wskazanym w przypadku okresowych zaników napięcia. Możliwe jest umiejscowienie agregatu z dala od budynku, co pozwala na redukcję hałasu pracującej sprężarki.

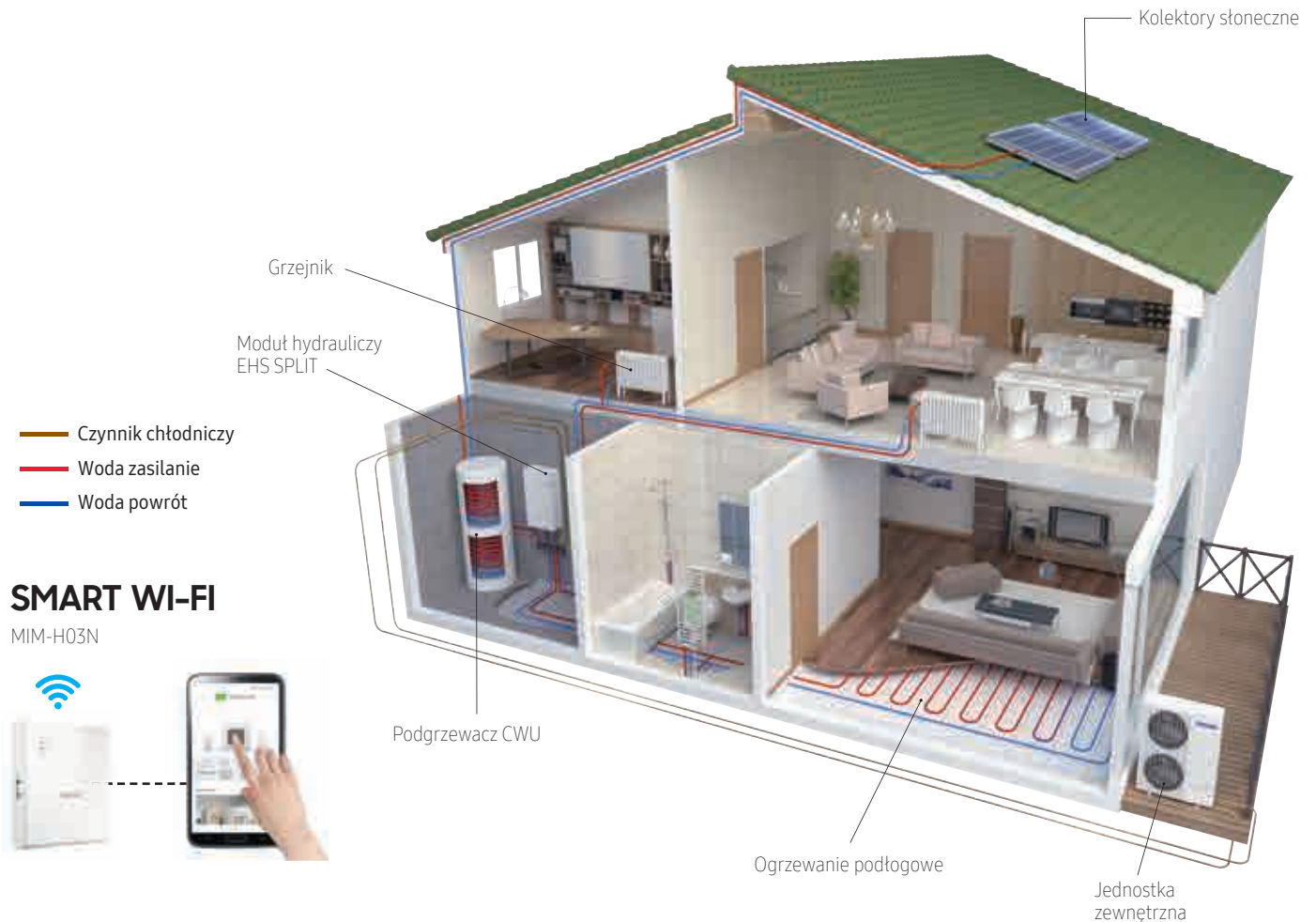

SMART WI-FI

MIM-H03N



PRZYKŁAD INSTALACJI EHS SPLIT

- Centralne ogrzewanie wodne i przygotowanie ciepłej wody użytkowej
- Centralne chłodzenie wodne (odwrócony obieg chłodniczy)
- Możliwość współpracy z obiegiem solarnym po zastosowaniu bivalentnego podgrzewacza CWU
- Układ zbudowany z agregatu zewnętrznego, modułu hydraulicznego zbiornika ciepłej wody użytkowej (opcjonalny)

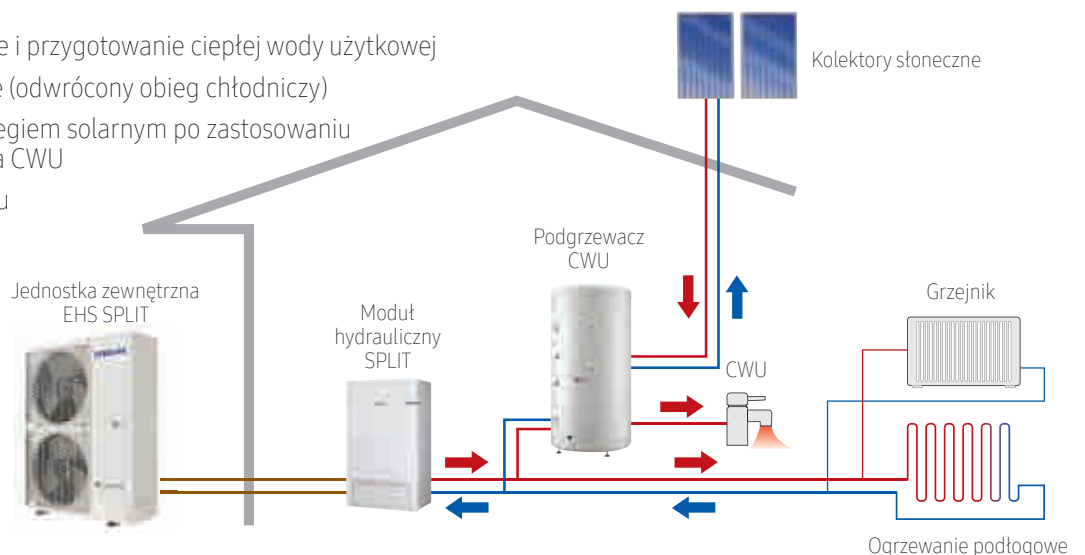

AE040/060JXEDEH/EU

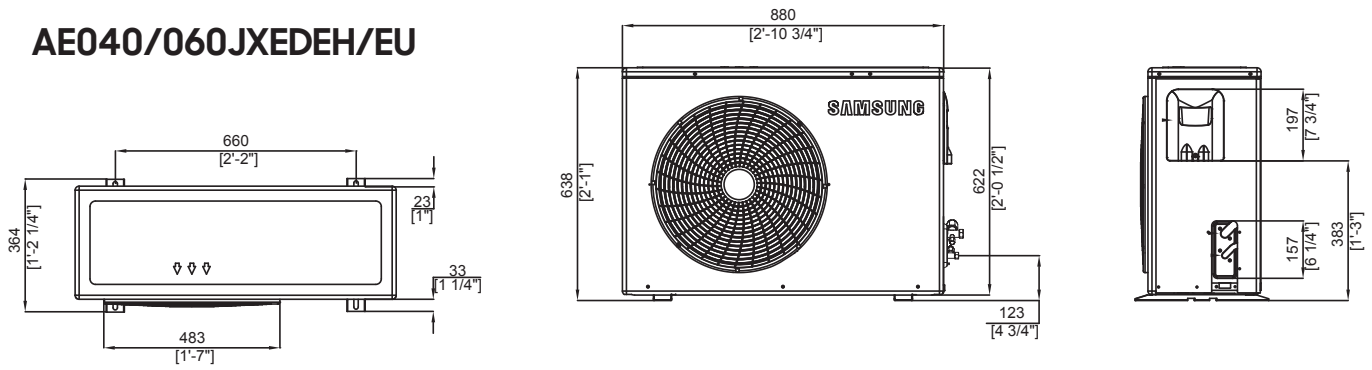

AEI20/140/160JXED*H/EU

AE090JXED*H/EU

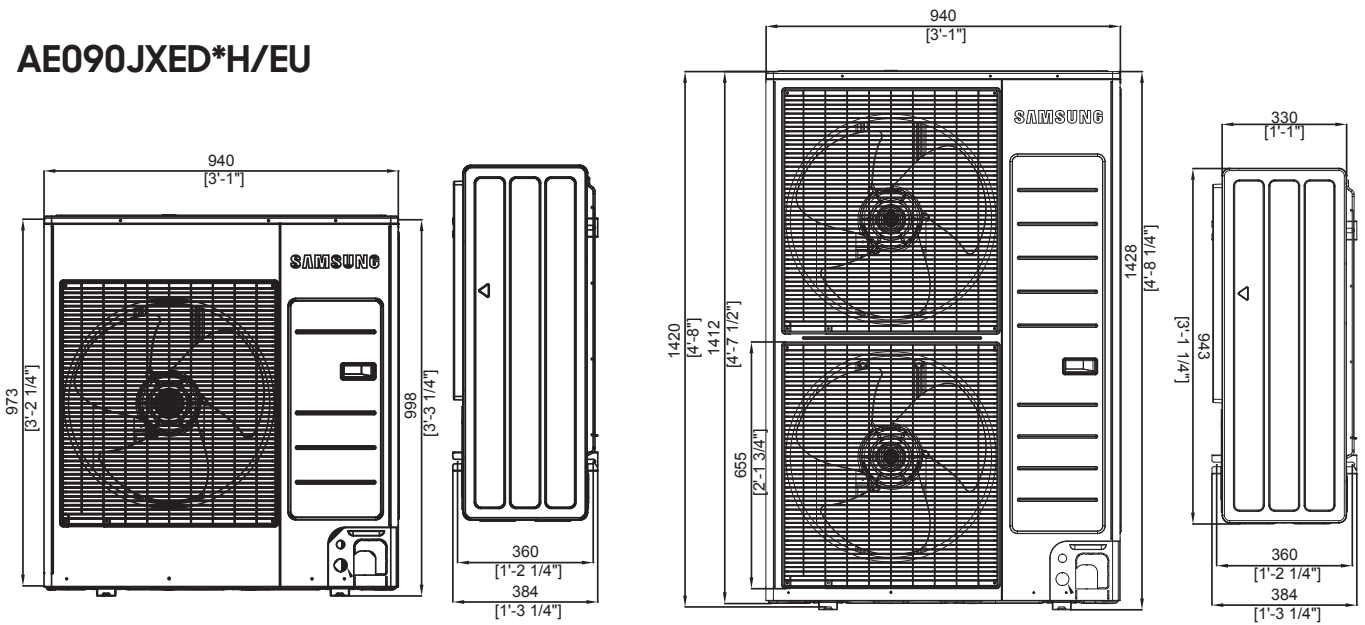

AE090/160JNYD*H/EU

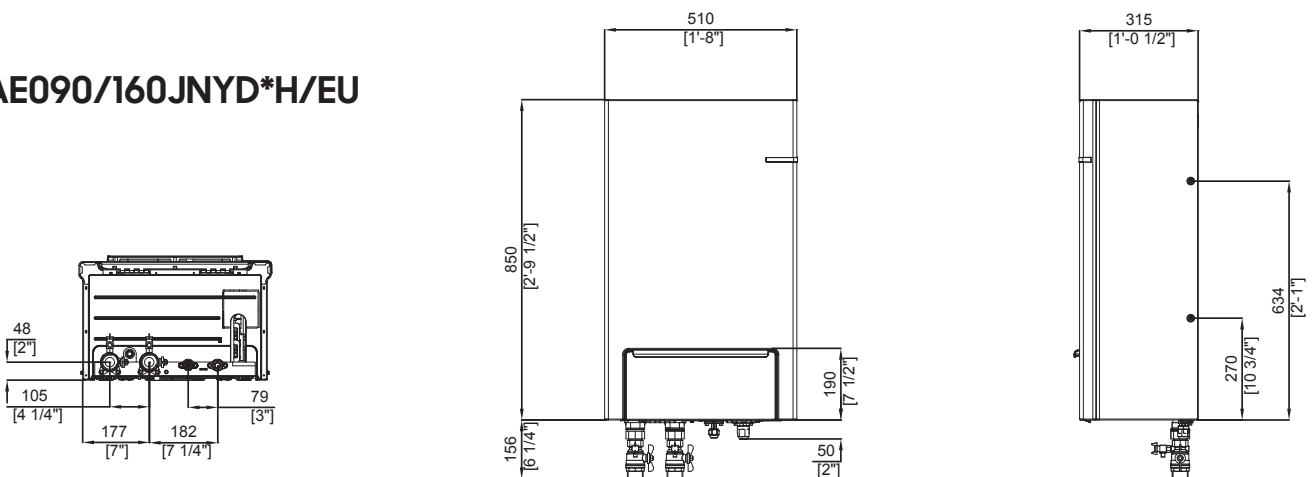

Nazwa modelu	Agregat zewnętrzny	AE040JXEDEH/EU	AE060JXEDEH/EU	AE090JXEDEH/EU	AE090JXEDGH/EU
	Moduł hydrauliczny	AE090JNYDEH/EU	AE090JNYDEH/EU	AE090JNYDEH/EU	AE090JNYDGH/EU
Zasilanie	Agregat zewnętrzny [Φ /V/Hz]	1/220-240/50	1/220-240/50	1/220-240/50	3/380-415/50
	Moduł hydrauliczny [Φ /V/Hz]	1/220-240/50	1/220-240/50	1/220-240/50	3/380-415/50
Nominalne parametry pracy (A7/W35) ^{*1)}	Moc grzewcza [kW]	4,4	6,0	9,0	9,0
	Moc chłodnicza [kW]	5,0	6,5	8,0	7,5
	COP	5,10	4,80	4,48	4,48
	EER	3,97	3,71	3,64	3,64
	Moc elektryczna- grzanie [kW]	0,86	1,25	2,01	2,01
	Moc elektryczna- chłodzenie [kW]	1,26	1,75	2,20	2,06
	Pobór prądu- grzanie [A]	4,1	5,7	9,2	3,3
	Pobór prądu- chłodzenie [A]	5,7	8,0	10,1	3,4
Parametry pracy A2/W35 ^{*2)}	Moc grzewcza [kW]	3,4	4,6	7,7	7,7
	COP	3,52	3,31	3,38	3,38
Parametry pracy A-7/W35 ^{*3)}	Moc grzewcza [kW]	3,8	5,1	7,6	7,6
	COP	2,62	2,49	2,45	2,45
Efektywność energetyczna	SCOP	4,44	4,43	4,45	4,50
	ESEER	5,37	5,35	4,79	4,65
	Klasa energetyczna (55 °C / 35 °C)	A++/A++	A++/A++	A++/A++	A++/A++
Wbudowana grzałka elektryczna	Moc [kW]	4	4	4	4
Dane elektryczne	Prąd rozruchu [A]	20	20	22	10
	Wymagany wyłącznik nadprądowy [A]	25	25	27,5	16,1
Sprężarka	Typ	BLDC Twin Rotary	BLDC Twin Rotary	BLDC Twin Rotary	BLDC Twin Rotary
	Model	UG4TH8200FE4	UG4TH8200FE4	UG8TH8265FJW	UG8T300FUCJU
	Olej (typ)	POE	POE	POE	PVE
Czynnik chłodniczy	Typ	R410A	R410A	R410A	R410A
	Napełnienie fabryczne [kg]	1,4	1,4	1,7	1,9
Średnica rur instalacji chłodniczej	Ciecz [cal]	1/4"	1/4"	1/4"	1/4"
	Gaz [cal]	5/8"	5/8"	5/8"	5/8"
Maksymalna długość instalacji	[m]	30	30	50	50
Maksymalna różnica poziomów	[m]	20	20	30	30
Głośność agregatu zewnętrznego	Ciśnienie akustyczne (grzanie/chłodzenie) [dB]	46 / 46	47 / 47	50 / 49	50 / 49
	Moc akustyczna (grzanie/chłodzenie) [dB]	63 / 61	63 / 61	63 / 64	63 / 64
Głośność modułu hydraulicznego	Ciśnienie akustyczne [dB]	26	26	26	26
	Moc akustyczna [dB]	40	40	40	40
Waga/wymiary agregatu zewnętrznego	Waga [kg]	48,5	48,5	68,0	76,0
	Wymiary (szer. / wys. / głęb.) [mm]	880 x 638 x 310	880 x 638 x 310	940 x 998 x 330	940 x 998 x 330
Waga/wymiary modułu hydraulicznego	Waga [kg]	45	45	45	46,5
	Wymiary (szer. / wys. / głęb.) [mm]	510 x 850 x 315	510 x 850 x 315	510 x 850 x 315	510 x 850 x 315
Zakres temperatur wody zasilającej	Grzanie (°C)	25-55	25-55	25-55	25-55
	Chłodzenie (°C)	5-25	5-25	5-25	5-25
Zakres temperatur pracy	Grzanie (°C) ^{*4)}	-25-35	-25-35	-25-35	-25-35
	Chłodzenie (°C)	10-46	10-46	10-46	10-46



AE120JXEDEH/EU	AE120JXEDGH/EU	AE140JXEDEH/EU	AE140JXEDGH/EU	AE160JXEDEH/EU	AE160JXEDGH/EU
AE160JNYDEH/EU	AE160JNYDGH/EU	AE160JNYDEH/EU	AE160JNYDGH/EU	AE160JNYDEH/EU	AE160JNYDGH/EU
1/220-240/50	3/380-415/50	1/220-240/50	3/380-415/50	1/220-240/50	3/380-415/50
1/220-240/50	3/380-415/50	1/220-240/50	3/380-415/50	1/220-240/50	3/380-415/50
12,0	12,0	14,0	14,0	16,0	16,0
12,0	12,0	14,0	14,0	15,0	15,0
4,63	4,63	4,44	4,44	4,26	4,26
3,87	3,87	3,68	3,68	3,62	3,62
2,59	2,59	3,15	3,15	3,76	3,76
3,10	3,10	3,80	3,80	4,14	4,14
11,7	4,1	14,3	4,7	16,9	5,7
14,0	4,7	17,0	5,7	18,6	6,2
9,8	9,8	11,1	11,1	12,5	12,5
3,28	3,28	3,25	3,25	3,14	3,14
10,3	10,3	11,8	11,8	13,4	13,4
2,57	2,57	2,55	2,55	2,50	2,50
4,50	4,50	4,48	4,48	4,45	4,45
4,93	4,93	4,91	4,91	4,89	4,89
A+/A++	A+/A++	A+/A++	A+/A++	A+/A++	A+/A++
6	6	6	6	6	6
28	10	30	11	32	12
35	16,1	37,5	16,1	40	16,1
BLDC Twin Rotary	BLDC Twin Rotary	BLDC Twin Rotary	BLDC Twin Rotary	BLDC Twin Rotary	BLDC Twin Rotary
UG5T450FUEJX	UG5T450FUFJX	UG5T450FUEJX	UG5T450FUFJX	UG5T450FUEJX	UG5T450FUFJX
PVE	PVE	PVE	PVE	PVE	PVE
R410A	R410A	R410A	R410A	R410A	R410A
2,98	2,98	2,98	2,98	2,98	2,98
3/8"	3/8"	3/8"	3/8"	3/8"	3/8"
5/8"	5/8"	5/8"	5/8"	5/8"	5/8"
50	50	50	50	50	50
30	30	30	30	30	30
50 / 50	50 / 50	52 / 50	52 / 50	54 / 52	54 / 52
64 / 64	64 / 64	66 / 64	66 / 64	69 / 66	69 / 66
33	33	33	33	33	33
47	47	47	47	47	47
100,0	101,5	100,0	101,5	100,0	101,5
940 x 1420 x 330	940 x 1420 x 330	940 x 1420 x 330	940 x 1420 x 330	940 x 1420 x 330	940 x 1420 x 330
45,0	46,5	45,0	46,5	45,0	46,5
510 x 850 x 315	510 x 850 x 315	510 x 850 x 315	510 x 850 x 315	510 x 850 x 315	510 x 850 x 315
25~55	25~55	25~55	25~55	25~55	25~55
5~25	5~25	5~25	5~25	5~25	5~25
-25~35	-25~35	-25~35	-25~35	-25~35	-25~35
10~46	10~46	10~46	10~46	10~46	10~46

*1) (Grzanie) temp. wody zasilanie/powrót 35°C/30°C, temp. powietrza zewn. DB/WB 7°C/6°C, (Chłodzenie) temp. wody zasilanie powrót 18°C/23°C, temp. powietrza zewn. DB 35°C

2) (Grzanie) temp. wody zasilanie/powrót 35°C/°C, temp. powietrza zewn. DB/WB 2°C/1°C

3) (Grzanie) temp. wody zasilanie/powrót 35°C/°C, temp. powietrza zewn. DB/WB -7°C/-8°C

*4) W zakresie temperatur zewnętrznych -25°C~ -20°C praca jednostki jest zapewniona, bez gwarancji parametrów.

SYSTEMY POWIETRZE-WODA I POWIETRZE-POWIETRZE W JEDNYM URZĄDZENIU!



System EHS TDM może być konfigurowany dowolnie, w zależności od potrzeb, w oparciu o elementy bazowe. Zestaw podstawowy składa się z agregatu i modułu hydraulicznego, który pozwala przygotować ciepłą wodę do celów grzewczych lub zimną wodę na potrzeby chłodzenia. Możliwe jest również dołączenie do 7 jednostek wewnętrznych typu powietrze/powietrze.

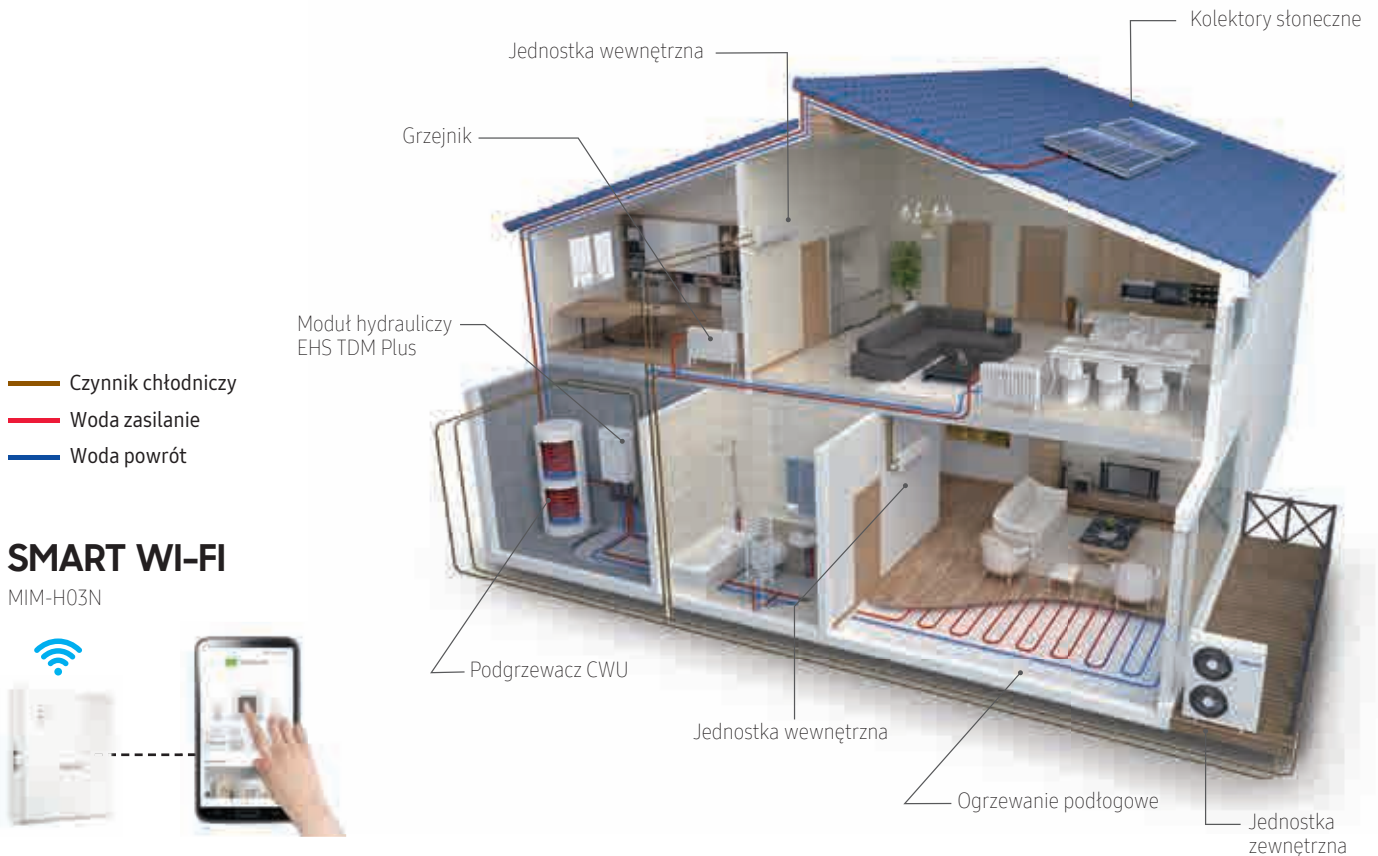

SMART WI-FI

MIM-H03N



EHS TDM PLUS A/A + A/W

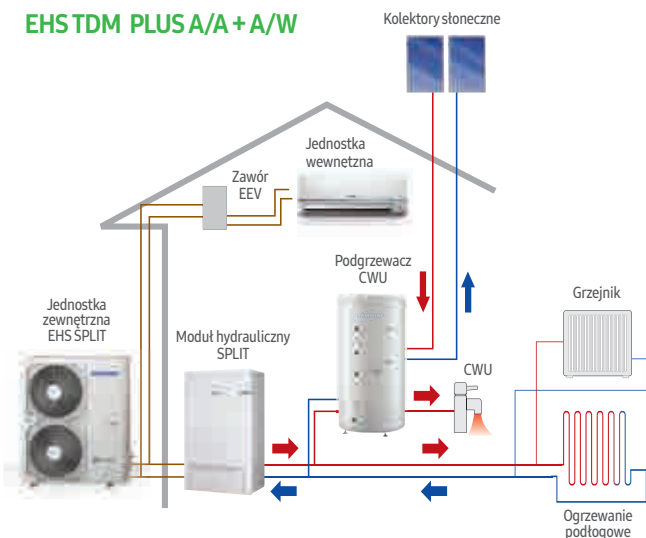

- Agregat zewnętrzny + zawór EEV + jednostka wewnętrzna
- Agregat zewnętrzny + moduł hydrauliczny + ogrzewanie (chłodzenie) podłogowe + grzejnik niskotemperaturowy + podgrzewacz CWU

EHS TDM PLUS A/W

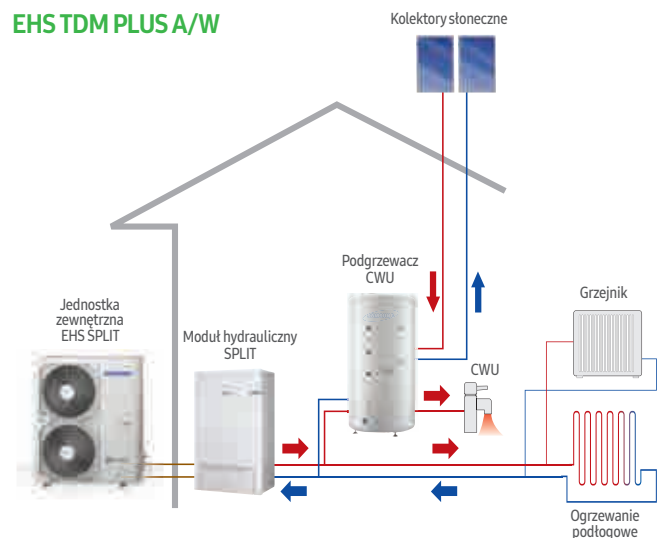

- Agregat zewnętrzny + moduł hydrauliczny + ogrzewanie (chłodzenie) podłogowe + grzejnik niskotemperaturowy + podgrzewacz CWU

50% OSZCZĘDNOŚĆ MIEJSCA I KOSZTÓW INSTALACJI

Agregat Samsung EHS TDM+ zapewnia pracę w trybie powietrze-woda (centralne ogrzewanie, ciepła woda użytkowa) oraz powietrze-powietrze (chłodzenie lub ogrzewanie jednostkami ściennymi, kanałowymi lub typu konsola) przy pomocy tylko jednego urządzenia zewnętrznego!



SZYBKIE OGRZEWANIE DZIĘKI TECHNOLOGII TDM (TIME DIVISION MULTI)

Przy ogrzewaniu podłogowym, które jest najbardziej korzystne do współpracy z pompą ciepła, osiągnięcie komfortu termicznego w pomieszczeniu trwa zazwyczaj 4-8 godzin od pierwszego uruchomienia. Technologia TDM użyta w urządzeniach Samsung EHS pozwala na znaczną redukcję tego czasu.

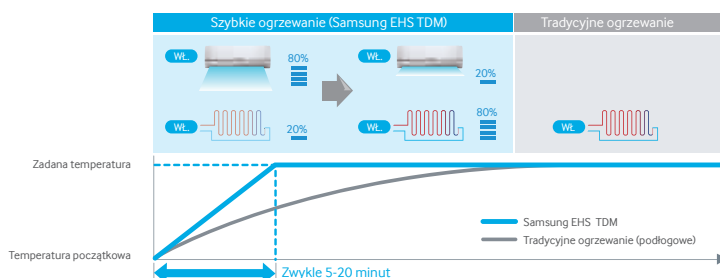

WYSOKA WYDAJNOŚĆ NAWET PRZY NISKICH TEMPERATURACH

Agregaty z serii EHS TDM+ utrzymują 90% nominalnej wydajności przy temperaturze -10°C , a ich działanie gwarantowane jest nawet do -25°C na zewnątrz.



JEDEN SYSTEM NA WSZYSTKIE PORY ROKU

Dzięki możliwości podłączenia do systemu jednostek wewnętrznych klimatyzacji powietrze-powietrze pompa ciepła Samsung EHS TDM+ zapewnia komfort termiczny przez cały rok!



AE044/066MXTPEH**

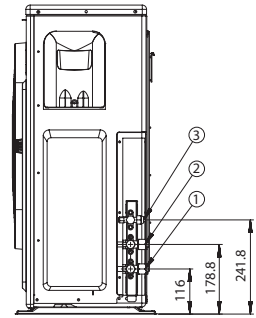
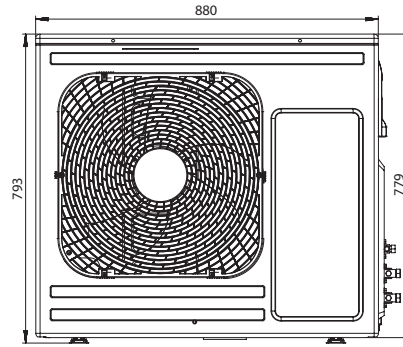
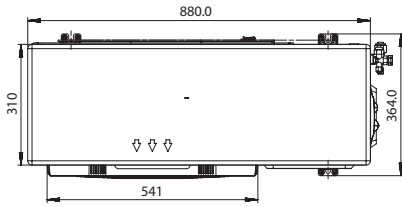

AE090MXTP*H**

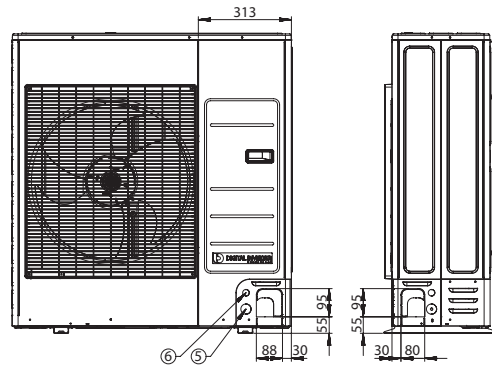
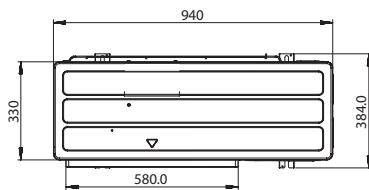

AE120/160MXTP*H**

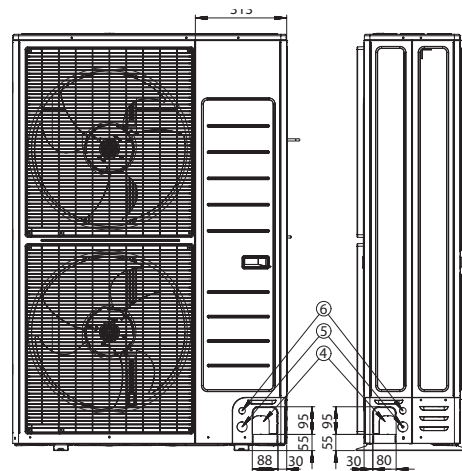
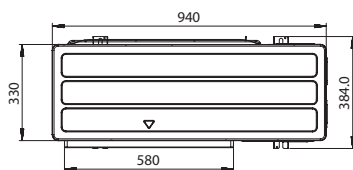

AE022/028MNDEH**

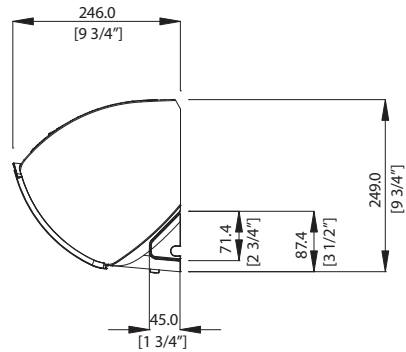
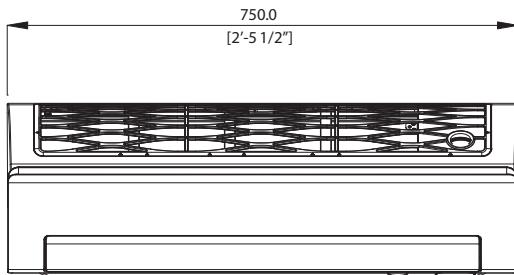

AE036MNDEH**

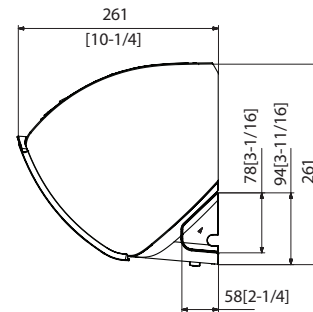
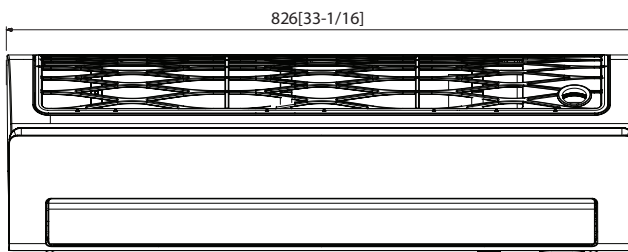

AE056/071MNDEH**

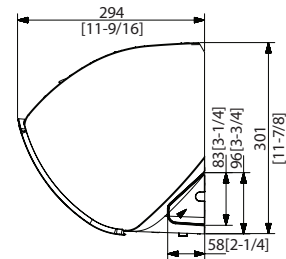
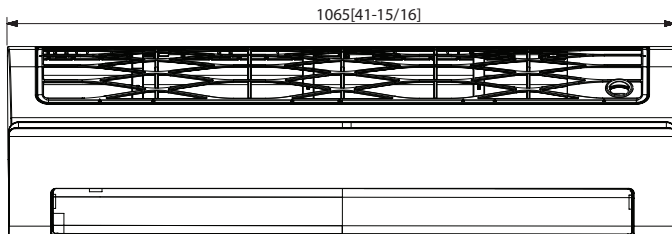

AE022/028/036MNLDEH**

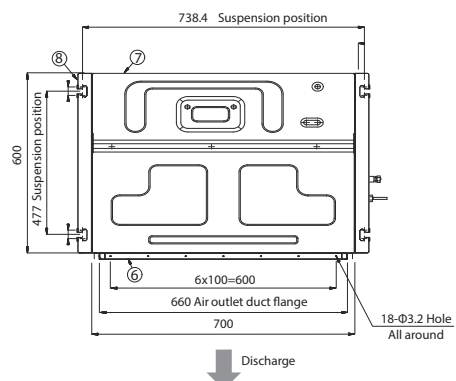
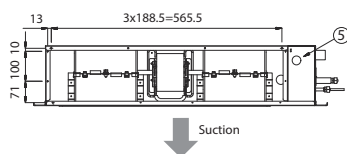

AE056MNLDEH**

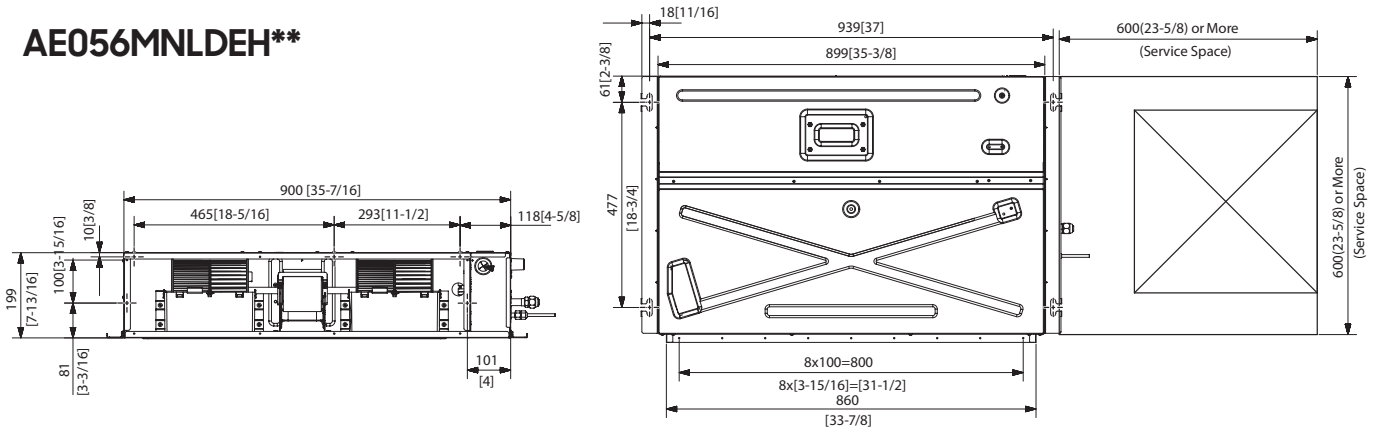

AE071MNMPEH/EU

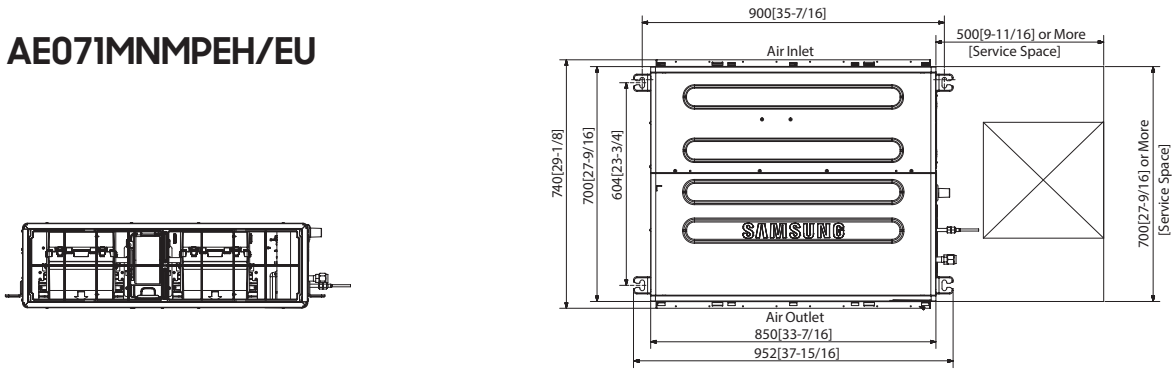

AE090MNMPEH**

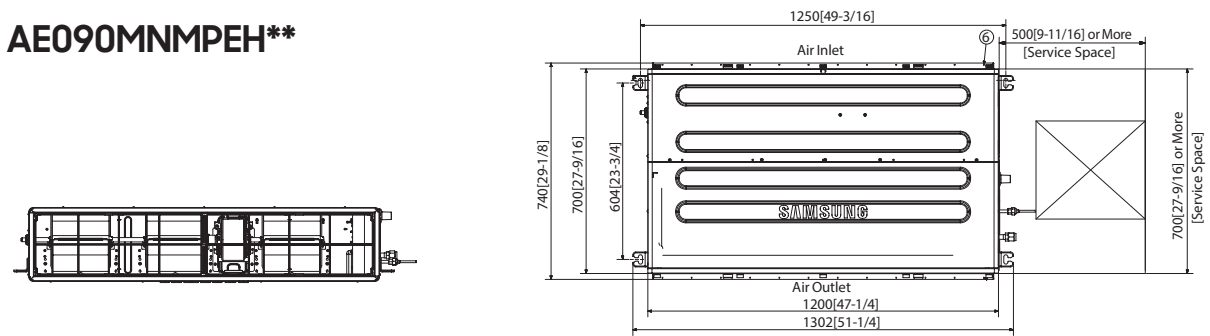

AE022/028/036/056MNJDEH/EU

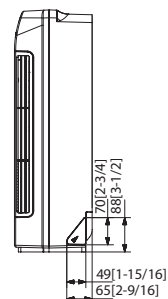
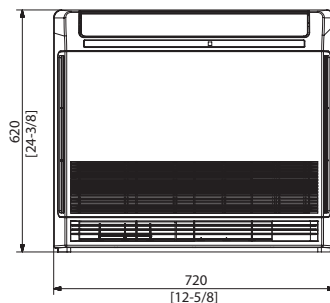
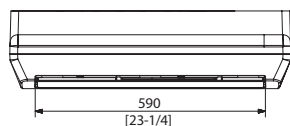

AE090/160MNYD*H**

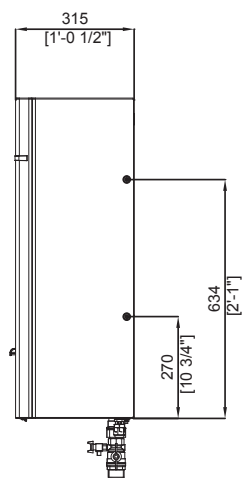
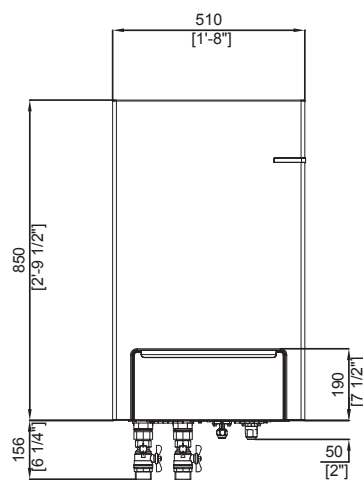
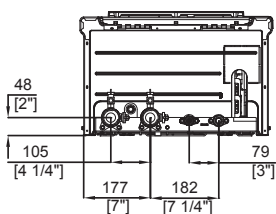

Nazwa modelu	AE044MXTPEH/EU	AE066MXTPEH/EU	AE090MXTPEH/EU	
Zasilanie [Φ /V/Hz]	1/220-240/50	1/220-240/50	1/220-240/50	
Maks. ilość jednostek wewnętrznych (nie wliczając modułu hydro) [-]	2	3	4	
Nominalne parametry pracy (A7/W35) ^{*1)}	Moc grzewcza [kW]	4,4	6,6	9,0
	Moc chłodnicza [kW]	5,1	6,7	8,0
	COP	4,73	4,49	4,25
	EER	4,95	4,53	4,32
	Moc elektryczna- grzanie [kW]	0,93	1,47	2,12
	Moc elektryczna- chłodzenie [kW]	1,03	1,48	1,85
	Pobór prądu- grzanie [A]	4,3	6,7	9,6
	Pobór prądu- chłodzenie [A]	4,9	6,9	8,5
Parametry pracy A2/W35 ^{*2)}	Moc grzewcza [kW]	4,0	5,8	7,7
	COP	3,54	3,31	3,47
Parametry pracy A-7/W35 ^{*3)}	Moc grzewcza [kW]	3,9	5,7	7,4
	COP	2,81	2,79	2,79
Efektywność energetyczna	SCOP	4,38	4,39	4,39
	ESEER	5,08	4,92	5,36
Dane elektryczne	Prąd rozruchu [A]	18,0	20,0	22,0
	Wymagany wyłącznik nadprądowy[A]	25,0	25,0	27,5
Sprężarka	Typ	Rotary Comp	Rotary Comp	Rotary Comp
	Model	UG4TH8200FE4	UG4TH8200FE4	UG8TH8265FEJW
	Olej (typ)	POE	POE	POE
Czynnik chłodniczy	Typ	R410A	R410A	R410A
	Napełnienie fabryczne [kg]	2,6	2,6	2,4
Średnica rur instalacji chłodniczej	Ciecz [cał]	3/8"	3/8"	3/8"
	Gaz [cał]	5/8"	5/8"	5/8"
Głośność	Ciśnienie akustyczne(grzanie/chłodzenie) [dB]	47/46	48/47	51/50
	Moc akustyczna (grzanie/chłodzenie) [dB]	65	67	69
Waga/wymiary jednostki	Waga [kg]	61	61	74
	Wymiary (szer. / wys. / głęb.) [mm]	880 x 793 x 310	880 x 793 x 310	940 x 998 x 330
	Zakres temperatur pracy			
Zakres temperatur pracy	Grzanie (powietrze/woda) [°C] ^{*4)}	-25~35	-25~35	-25~35
	Chłodzenie (powietrze/woda) [°C]	10~46	10~46	10~46
	Grzanie (powietrze/powietrze) [°C] ^{*4)}	-25~24	-25~24	-25~24
	Chłodzenie (powietrze/powietrze) [°C]	10~46	10~46	10~46

*1) (Grzanie) temp. wody zasilanie/powrót 35°C/30°C, temp. powietrza zewn. DB/WB 7°C/6°C, (Chłodzenie) temp. wody zasilanie powrót 18°C/23°C, temp. powietrza zewn. DB 35°C

2) (Grzanie) temp. wody zasilanie/powrót 35°C/°C, temp. powietrza zewn. DB/WB 2°C/1°C

3) (Grzanie) temp. wody zasilanie/powrót 35°C/°C, temp. powietrza zewn. DB/WB -7°C/-8°C

*4) W zakresie temperatur zewnętrznych -25°C~ -20°C praca jednostki jest zapewniona, bez gwarancji parametrów.



AE090MXTPGH/EU	AE120MXTPEH/EU	AE120MXTPGH/EU	AE160MXTPEH/EU	AE160MXTPGH/EU
3/380-415/50	1/220-240/50	3/380-415/50	1/220-240/50	3/380-415/50
4	5	5	7	7
9,0	12,0	12,0	16,0	16,0
8,0	12,0	12,0	14,5	14,5
4,25	4,41	4,41	4,05	4,05
4,30	4,14	4,14	3,78	3,78
2,12	2,72	2,72	3,95	3,95
1,86	2,90	2,90	3,84	3,84
3,5	12,4	4,3	18,0	6,0
3,0	13,2	4,5	13,2	5,9
7,7	11,0	11,0	13,7	13,7
3,47	3,41	3,41	3,19	3,19
7,4	10,6	10,6	14,0	14,0
2,79	2,97	2,97	2,73	2,73
4,39	4,59	4,59	4,59	4,59
4,93	5,29	5,29	5,21	5,21
10,0	28,0	10,0	32,0	12,0
16,1	35,0	16,1	40,0	16,1
Rotary Comp	Rotary Comp	Rotary Comp	Rotary Comp	Rotary Comp
UG8T300FUCJU	UG5TK1450FJX	UG5TK1450FJX	UG5TK1450FJX	UG5TK1450FJX
PVE	PVE	PVE	PVE	PVE
R410A	R410A	R410A	R410A	R410A
2,4	3,5	3,5	3,5	3,5
3/8"	3/8"	3/8"	3/8"	3/8"
5/8"	5/8"	5/8"	5/8"	5/8"
51/50	52/51	52/51	55/54	55/54
69	70	70	73	73
76	107	107	107	107
940 x 998 x 330	940 x 1,420 x 330	940 x 1,420 x 330	940 x 1,420 x 330	940 x 1,420 x 330
-25~35	-25~35	-25~35	-25~35	-25~35
10~46	10~46	10~46	10~46	10~46
-25~24	-25~24	-25~24	-25~24	-25~24
10~46	10~46	10~46	10~46	10~46

TDM PLUS - MODUŁY HYDRO



Certyfikat Eurovent

Nazwa modelu		AE090MNYDEH/EU	AE090MNYDGH/EU	AE160MNYDEH/EU	AE160MNYDGH/EU
Zasilanie [Φ/V/Hz]		1/220-240/50	3/380-415/50	1/220-240/50	3/380-415/50
Wydajność	Moc grzewcza [kW]	9,0	9,0	16,0	16,0
	Moc chłodnicza [kW]	8,0	8,0	14,5	14,5
Wbudowana grzałka elektryczna	Moc [kW]	4	6	6	6
Głośność	Ciśnienie akustyczne(grzanie/chłodzenie) [dB]	31/31	31/31	38/38	38/38
	Moc akustyczna (grzanie/chłodzenie) [dB]	48	48	55	55
Średnica przyłącza wody	[cal]	11/4"	11/4"	11/4"	11/4"
Średnica rur instalacji chłodniczej	Ciecz [cal]	1/4"	1/4"	3/8"	3/8"
	Gaz [cal]	5/8"	5/8"	5/8"	5/8"
Waga/wymiary jednostki	Waga [kg]	45,5	46,5	46,5	46,5
	Wymiary (szer. / wys. / głęb.) [mm]	510 x 850 x 315	510 x 850 x 315	510 x 850 x 315	510 x 850 x 315
Zakres temperatur wody zasilającej	Grzanie (powietrze/woda) [°C]	15-55	15-55	15-55	15-55
	Chłodzenie (powietrze/woda) [°C]	5-25	5-25	5-25	5-25

TDM PLUS - JEDNOSTKI WEWNĘTRZNE

Nazwa modelu		Ścienne			
		AE022MNADEH/EU	AE028MNADEH/EU	AE036MNADEH/EU	AE056MNADEH/EU
Zasilanie [Φ/V/Hz]		1/220-240/50	1/220-240/50	1/220-240/50	1/220-240/50
Nominalne parametry pracy	Moc grzewcza [kW]	2,5	3,2	4,0	6,3
	Moc chłodnicza [kW]	2,2	2,8	3,6	5,6
	Moc elektryczna- grzanie [W]	18	24	28	31
	Moc elektryczna- chłodzenie [W]	15	16	20	27
	Pobór prądu- grzanie [A]	0,15	0,19	0,20	0,29
	Pobór prądu- chłodzenie [A]	0,13	0,13	0,15	0,21
Głośność	Ciśnienie akustyczne(wys./śr./niski) [dB]	33/28/23	35/30/25	36/32/29	39/35/32
	Moc akustyczna [dB]	50	53	54	57
Średnica rur instalacji chłodniczej	Ciecz [cal]	1/4"	1/4"	1/4"	1/4"
	Gaz [cal]	1/2"	1/2"	1/2"	1/2"
Wydajność wentylatora	Wysoki/średni/niski [m3/min]	5,4 (cht.); 6,5 (grz.)	5,7 (cht.); 8,5 (grz.)	7,1 (cht.); 10,0 (grz.)	11,8 (cht.); 15,0 (grz.)
Waga/wymiary jednostki	Waga [kg]	7,9	8,0	9,5	14,3
	Wymiary (szer. / wys. / głęb.) [mm]	750 x 249 x 246	750 x 249 x 246	826 x 261 x 261	1065 x 301 x 294
Akcesoria	Pompa skroplin	-	-	-	-
	Jonizator Virus Doctor	standard	standard	standard	standard

Nazwa modelu		KANAŁOWE MSP		KONSOLE	
		AE071MNMPEH/EU	AE090MNMPEH/EU	AE022MNJDEH/EU	AE028MNJDEH/EU
Zasilanie [Φ/V/Hz]		1/220-240/50	1/220-240/50	1/220-240/50	1/220-240/50
Nominalne parametry pracy	Moc grzewcza [kW]	8,0	10,0	2,5	3,2
	Moc chłodnicza [kW]	7,1	9,0	2,2	2,8
	Moc elektryczna- grzanie [W]	120	145	16	30
	Moc elektryczna- chłodzenie [W]	120	145	16	30
	Pobór prądu- grzanie [A]	1,00	1,20	0,13	0,25
	Pobór prądu- chłodzenie [A]	1,00	1,20	0,13	0,25
Głośność	Ciśnienie akustyczne(wys./śr./niski) [dB]	37/33/29	38/35/32	34/32/30	38/36/34
	Moc akustyczna [dB]	57	58	52	58
Średnica rur instalacji chłodniczej	Ciecz [cal]	3/8"	3/8"	1/4"	1/4"
	Gaz [cal]	5/8"	5/8"	1/2"	1/2"
Wydajność wentylatora	Wysoki/średni/niski [m3/min]	22,0/19,0/16,0	29,0/25,0/22,0	6,3/5,4/4,9	7,0/6,0/5,0
Waga/wymiary jednostki	Waga [kg]	25,5	33,0	15,5	16,0
	Wymiary (szer. / wys. / głęb.) [mm]	850 x 250 x 700	1200 x 250 x 700	720 x 620 x 199	720 x 620 x 199
Akcesoria	Pompa skroplin	Opcja (wbudowana lub zewnętrzna)	Opcja (wbudowana lub zewnętrzna)	-	-
	Jonizator Virus Doctor	-	-	standard	standard



	KANAŁOWE SLIM			
AE071MNADEH/EU	AE022MNLDEH/EU	AE028MNLDEH/EU	AE036MNLDEH/EU	AE056MNLDEH/EU
1/220-240/50	1/220-240/50	1/220-240/50	1/220-240/50	1/220-240/50
8,0	2,5	3,2	4,0	6,3
7,1	2,2	2,8	3,6	5,6
53	55	60	65	95
41	55	60	65	95
0,41	0,30	0,32	0,33	0,53
0,31	0,30	0,32	0,33	0,53
44/40/36	26/24/21	28/26/23	32/30/27	36/34/31
61	49	49	51	55
3/8"	1/4"	1/4"	1/4"	1/4"
5/8"	1/2"	1/2"	1/2"	1/2"
14,8 (cht.); 17,4 (grz.)	7,0/6,1/5,3	7,5/6,6/5,6	7,5/6,6/5,6	12,0/10,5/9,0
14,3	19,0	19,0	19,5	24,5
1065 x 301 x 294	700 x 199 x 600	700 x 199 x 600	700 x 199 x 600	900 x 199 x 600
-	opcja (wbudowana)	opcja (wbudowana)	opcja (wbudowana)	opcja (wbudowana)
standard	-	-	-	-













KONSOLE	
AE036MNJDEH/EU	AE056MNJDEH/EU
1/220-240/50	1/220-240/50
4,0	6,3
3,6	5,6
35	62
35	62
0,29	0,49
0,29	0,49
39/37/34	43/40/37
59	64
1/4"	1/4"
1/2"	1/2"
8,5/7,5/6,5	13,0/11,5/10,0
16,0	16,0
720 x 620 x 199	720 x 620 x 199
-	-
standard	standard



*Wszystkie wydajności grzewcze i chłodnicze jednostek wewnętrznych dla następujących warunków:

- Długość instalacji chłodniczej 7,5m ; różnica poziomów 0m
- (Chłodzenie) temp. wewnętrzna 27oC DB/19oC WB ; temp. zewnętrzna 35oC DB/24oC WB
- (Grzanie) temp. wewnętrzna 20oC DB/15oC WB ; temp. zewnętrzna 7oC DB/6oC WB

AKCESORIA

Linia produktowa		Kanałowe Slim	Kanałowe MSP	Ścienne	Konsole	Moduł hydrauliczny (SPLIT, TDM+)	MONO
Nazwa akcesorium							
		2,2~5,6 kW	7,1~9 kW	2,2~7,1 kW	2,2~5,6 kW	9/16 kW	5~16 kW
Zawory EEV (Opcja)	 dla 1/2/3 jednostek			MEV-E24SA			
				MEV-E32SA			
				MXD-E24K132A			
				MXD-E24K200A			
				MXD-E24K232A			
				MXD-E24K300A			
				MXD-E32K200A			
				MXD-E32K224A			
MXD-E32K300A							
Trójnik Y (Opcja)		MXJ-YA1509K (poniżej 15,0kW)					-
Pompka skroplin (Opcja)		MDP-E075SEE3	MDP-G075SP MDP-G075SQ	-	-	-	
Sterownik bezprzewodowy (Opcja/Standard)		AR-EH03E (Opcja)		AR-EH03E (Standard)	AR-EH03E (Opcja)	-	
Odbiornik sygnału sterownika bezprzewodowego (Opcja)		MRK-A10N		-	-	-	
Sterownik przewodowy (Opcja/Standard)		MWR-WE13N (Opcja)				MWR-WW00N (Standard)	Standard (z modułem sterującym MONO)
Moduł sterujący		-	-	-	-	-	MIM-E03A(B)N Standard (z modułem sterującym MONO)
Grzałka tacy (Opcja/Standard)		-	-	-	-	Standard: agregaty SPLIT 9-16 kW Opcja: agregaty SPLIT 4,4-6 kW	Standard: 9-16 kW Opcja: 5 kW
Moduł Wi-Fi Kit (Opcja)		MIM-H03N					

P: Co oznacza skrót COP?

O: COP to współczynnik efektywności energetycznej. Pompa ciepła EHS Samsung pozwala uzyskać nawet ponad 5 kWh energii cieplnej z 1 kWh energii elektrycznej. Oznacza to, iż wskaźnik efektywności energetycznej (COP) dla trybu grzania wynosi ponad 5,0. Dla porównania kotły gazowe zamieniają energię zawartą w paliwie na energię cieplną ze sprawnością poniżej 100%.

P: Czy można dodać jednostki wewnętrzne A/A do istniejącego układu EHS TDM?

O: Tak, jest to możliwe na każdym etapie inwestycji. W tym celu instalator musi podłączyć jednostki do istniejącej instalacji chłodniczej EHS TDM za pomocą trójnika typu Y i odpowiednich zaworów EEV.

P: Jak często należy serwisować pompy ciepła EHS?

O: Serwis urządzeń powinien odbywać się 2 razy do roku przed sezonem grzewczym i przed sezonem letnim, w którym korzystamy z funkcji chłodzenia. Przegląd obejmuje sprawdzenie poprawności działania instalacji chłodniczej i hydraulicznej oraz czyszczenie jednostek wewnętrznych oraz wymiennika agregatu.

P: Czy można podłączyć pompę ciepła EHS do istniejącej instalacji grzewczej?

O: Tak jest to możliwe, a w wielu przypadkach wskazane ze względu na znaczne oszczędności w eksploatacji. Szczególnie warto rozważyć zakup EHS gdy korzystamy już z kotła na olej opałowy czy gaz ciekły. Każda modernizacja wymaga jednak wnikliwej analizy technicznej, aby pompa ciepła została dobrana poprawnie do wymogów istniejącej instalacji grzewczej.

P: Czy jest możliwe połączenie EHS z istniejącą instalacją solarną?

O: Tak, pompa ciepła EHS umożliwia taką adaptację. W tym celu można wykorzystać istniejący podgrzewacz CWU innego producenta.

P: Czy pompa ciepła EHS umożliwia przepływowe ogrzewanie wody użytkowej?

O: Nie. EHS jest niskotemperaturowym źródłem ciepła, które wykorzystuje podgrzewacz CWU do przygotowania i magazynowania ciepłej wody użytkowej.

P: Czy mogę korzystać z klimatyzacji w domu i w tym samym czasie wziąć prysznic gdy korzystam z EHS TDM?

O: Tak, gdyż ciepła woda jest magazynowana w podgrzewaczu CWU. Jednakże po wyczerpaniu ciepłej wody w zasobniku pompa ciepła uruchomi się w trybie grzania. Zależność tą można programować indywidualnie poprzez ustawienie odpowiednich priorytetów na sterowniku EHS.

P: Czy EHS TDM umożliwia jednoczesne ogrzewanie ciepłej wody użytkowej i ogrzewanie powietrzne?

O: Z technicznego punktu widzenia w trybie grzania CWU, pompa ciepła przekazuje 100% swojej mocy na ten cel. Jednak dzięki technologii TDM użytkownik nie odczuje różnicy w pracy włączonych jednostek A2A w tym samym czasie.

P: Czy muszę zmieniać instalację grzewczą przed zakupem pompy EHS?

O: To zależy od parametrów temperatur dla jakich zaprojektowana została instalacja grzewcza. EHS jest niskotemperaturowym źródłem ciepła o temperaturze zasilania 15-55°C. Jeżeli odbiorniki instalacji grzewczej były przystosowane do niskich temperatur zasilania, nie ma potrzeby wprowadzania zmian. Należy sprawdzić czy instalacja grzewcza jest w stanie przekazać odpowiednią ilość ciepła do pomieszczenia przy danej temperaturze zewnętrznej i możliwej do uzyskania przez pompę ciepła temperaturze zasilania.

P: Jaka jest różnica pomiędzy podgrzewaczem CWU i modułem hydraulicznym?

O: Moduł hydrauliczny to podgrzewacz CWU uzupełniony o elementy hydrauliczne takie jak moduł sterujący, 2 pompy, zawory 2 drożne, grupę bezpieczeństwa, regulator, itp.

LINIA PRODUKTOWA EHS 2018

Numer katalogowy	Opis	Cena katalogowa [PLN netto]	
EHS MONO			
AE050JXYDEH/EU	Agregat zewnętrzny EHS MONO 5 kW; 1-faz.	12 990	16 099
MIM-E03BN	Moduł sterujący MONO (wymagany)	3 109	
AE090JXYDEH/EU	Agregat zewnętrzny EHS MONO 9 kW; 1-faz.	14 150	17 259
MIM-E03AN	Moduł sterujący MONO (wymagany)	3 109	
AE120JXYDEH/EU	Agregat zewnętrzny EHS MONO 12 kW; 1-faz.	16 310	19 419
MIM-E03AN	Moduł sterujący MONO (wymagany)	3 109	
AE140JXYDEH/EU	Agregat zewnętrzny EHS MONO 14 kW; 1-faz.	17 410	20 519
MIM-E03AN	Moduł sterujący MONO (wymagany)	3 109	
AE160JXYDEH/EU	Agregat zewnętrzny EHS MONO 16 kW; 1-faz.	21 490	24 599
MIM-E03AN	Moduł sterujący MONO (wymagany)	3 109	
AE090JXYDGH/EU	Agregat zewnętrzny EHS MONO 9 kW; 3-faz.	17 380	20 489
MIM-E03AN	Moduł sterujący MONO (wymagany)	3 109	
AE120JXYDGH/EU	Agregat zewnętrzny EHS MONO 12 kW; 3-faz.	19 280	22 389
MIM-E03AN	Moduł sterujący MONO (wymagany)	3 109	
AE140JXYDGH/EU	Agregat zewnętrzny EHS MONO 14 kW; 3-faz.	21 690	24 799
MIM-E03AN	Moduł sterujący MONO (wymagany)	3 109	
AE160JXYDGH/EU	Agregat zewnętrzny EHS MONO 16 kW; 3-faz.	22 590	25 699
MIM-E03AN	Moduł sterujący MONO (wymagany)	3 109	
EHS SPLIT			
AE040JXEDEH/EU	Zestaw EHS SPLIT 4,4 kW; 1-faz.	5 760	17 760
AE090JNYDEH/EU		12 000	
AE060JXEDEH/EU	Zestaw EHS SPLIT 6 kW; 1-faz.	7 430	19 430
AE090JNYDEH/EU		12 000	
AE090JXEDEH/EU	Zestaw EHS SPLIT 9kW; 1-faz.	9 100	21 100
AE090JNYDEH/EU		12 000	
AE120JXEDEH/EU	Zestaw EHS SPLIT 12 kW; 1-faz.	13 290	26 780
AE160JNYDEH/EU		13 490	
AE140JXEDEH/EU	Zestaw EHS SPLIT 14 kW; 1-faz.	14 220	27 710
AE160JNYDEH/EU		13 490	
AE160JXEDEH/EU	Zestaw EHS SPLIT 16 kW; 1-faz.	16 270	29 760
AE160JNYDEH/EU		13 490	
AE090JXEDGH/EU	Zestaw EHS SPLIT 9 kW; 3-faz.	9 660	23 460
AE090JNYDGH/EU		13 800	
AE120JXEDGH/EU	Zestaw EHS SPLIT 12 kW; 3-faz.	14 220	28 540
AE160JNYDGH/EU		14 320	
AE140JXEDGH/EU	Zestaw EHS SPLIT 14 kW; 3-faz.	14 870	29 190
AE160JNYDGH/EU		14 320	
AE160JXEDGH/EU	Zestaw EHS SPLIT 16 kW; 3-faz.	17 200	31 520
AE160JNYDGH/EU		14 320	

1. Podane ceny są katalogowymi cenami netto wyrażonymi w PLN. Należy doliczyć do nich 23% podatku VAT.

2. Standardowy okres gwarancji wynosi 3 lata. Samsung zapewnia części zamienne, koszty robocizny ponosi instalator.

3. Istnieje możliwość wydłużenia gwarancji do 5 lat.

4. Część produktów jest dostępna na zamówienie.

5. Samsung Electronics Air Conditioner Europe B.V. zastrzega sobie możliwość dokonywania zmian zarówno w cenach produktów, jak i w danych technicznych.

Numer katalogowy	Opis	Cena katalogowa [PLN netto]
EHS TDM+		
AE044MXTPEH/EU	Agregat zewnętrzny EHS TDM+ 4,4 kW; 1-faz.	7 799
AE066MXTPEH/EU	Agregat zewnętrzny EHS TDM+ 6,6 kW; 1-faz.	8 199
AE090MXTPEH/EU	Agregat zewnętrzny EHS TDM+ 9 kW; 1-faz.	10 399
AE120MXTPEH/EU	Agregat zewnętrzny EHS TDM+ 12 kW; 1-faz.	15 129
AE160MXTPEH/EU	Agregat zewnętrzny EHS TDM+ 16 kW; 1-faz.	19 049
AE090MXTPGH/EU	Agregat zewnętrzny EHS TDM+ 9 kW; 3-faz.	10 699
AE120MXTPGH/EU	Agregat zewnętrzny EHS TDM+ 12 kW; 3-faz.	15 579
AE160MXTPGH/EU	Agregat zewnętrzny EHS TDM+ 16 kW; 3-faz.	19 609
AE090MNYDEH/EU	Moduł hydrauliczny EHS TDM+ 9 kW; 1-faz.	12 109
AE160MNYDEH/EU	Moduł hydrauliczny EHS TDM+ 16 kW; 1-faz.	15 129
AE090MNYDGH/EU	Moduł hydrauliczny EHS TDM+ 9 kW; 3-faz.	12 469
AE160MNYDGH/EU	Moduł hydrauliczny EHS TDM+ 16 kW; 3-faz.	15 579
AE022MNLDEH/EU	Jedn. wewn. kanałowa Slim (TDM+) 2,2 kW	2 559
AE028MNLDEH/EU	Jedn. wewn. kanałowa Slim (TDM+) 2,8 kW	2 639
AE036MNLDEH/EU	Jedn. wewn. kanałowa Slim (TDM+) 3,6 kW	2 699
AE056MNLDEH/EU	Jedn. wewn. kanałowa Slim (TDM+) 5,6 kW	3 019
AE022MNADEH/EU	Jedn. wewn. ścienna (TDM+) 2,2 kW	1 919
AE028MNADEH/EU	Jedn. wewn. ścienna (TDM+) 2,8 kW	1 999
AE036MNADEH/EU	Jedn. wewn. ścienna (TDM+) 3,6 kW	2 159
AE056MNADEH/EU	Jedn. wewn. ścienna (TDM+) 5,6 kW	2 339
AE071MNADEH/EU	Jedn. wewn. ścienna (TDM+) 7,1 kW	2 519
AE022MNJDEH/EU	Jedn. wewn. konsola (TDM+) 2,2 kW	2 819
AE028MNJDEH/EU	Jedn. wewn. konsola (TDM+) 2,8 kW	2 909
AE036MNJDEH/EU	Jedn. wewn. konsola (TDM+) 3,6 kW	2 969
AE056MNJDEH/EU	Jedn. wewn. konsola (TDM+) 5,6 kW	3 329
AE071MNMPEH/EU	Jedn. wewn. kanałowa MSP (TDM+) 7,1 kW	3 629
AE090MNMPEH/EU	Jedn. wewn. kanałowa MSP (TDM+) 9 kW	3 979
Akcesoria		
MIM-H03N	Moduł Wi-Fi	929
MWR-WE11N	Sterownik przewodowy uniwersalny	669
MHC-015EE	Grzałka tacy do agregatu zewnętrznego	209
MR-EH00	Sterownik bezprzewodowy	249
MRK-A10N	Odbiornik sygnału sterownika bezprzewodowego	229
MEV-E24SA	EEV Kit	619
MEV-E32SA	EEV Kit	669
MXD-E24K132A	EEV Kit	1 649
MXD-E24K200A	EEV Kit	1 649
MXD-E32K200A	EEV Kit	1 649
MXD-E24K232A	EEV Kit	2 109
MXD-E24K300A	EEV Kit	2 109
MXD-E32K224A	EEV Kit	2 109
MXD-E32K300A	EEV Kit	2 109
MXJ-YA1509M	Trójnik Y	349
MDP-E07SEE3	Pompka skroplin	539
MDP-G075SP	Pompka skroplin	539
MDP-G075SQ	Pompka skroplin	539

SAMSUNG

Samsung Electronics Air Conditioner Europe B.V.

Evert van de Beekstraat 310, 1118 CX Schiphol
P.O. Box 75810, 1118 ZZ Schiphol
Netherlands

Dystrybutor

